

Serie Apoyo a la Formación Laboral



Auxiliar de Tapicería



Presentación

El Instituto Nacional de Formación Técnico Profesional (INFOTEP) y la Secretaria de Estado de Educación (SEE) han asumido el reto de impulsar iniciativas innovadoras de manera conjunta hacia la formación de personas jóvenes y adultas con el apoyo de la Organización de Estados Iberoamericanos (OEI) y con la colaboración de la Agencia Española de Cooperación Internacional para el Desarrollo (AECID).

En el marco de este convenio se ha desarrollado el Proyecto de Apoyo a la Formación Laboral de Jóvenes en Situación de Vulnerabilidad para la Inserción Laboral, facilitando la oportunidad de formación que favorezca su empleabilidad y productividad para lograr mejores condiciones de vida. La OEI en apoyo al programa de formación laboral ha propiciado la elaboración de un juego de manuales complementarios para los participantes, de acuerdo a los cursos implementados en las Escuelas Laborales, a saber:

- 1-Auxiliar de Belleza
- 2-Auxiliar de Tapicería
- 3-Confeccionista de Lencería del Hogar
- 4-Panadería y Repostería
- 5-Instalaciones Básicas Residenciales
- 6-Reparaciones Básicas de Electrodomésticos

Estos manuales constituyen un gran aporte para próximos cursos y como material de consulta para el trabajo. Los facilitadores pondrán a disposición de los participantes este documento mientras se desarrolla el curso, aprovechando efectivamente el mismo.



Lic. Josefina Pimentel
Directora General del INFOTEP

An orange horizontal line runs across the page, starting from the left edge and ending with a diagonal step down to the left. A vertical orange bar is positioned on the left side, extending from the bottom edge up to the level of the 'Autora' section.

Autora

Pilar Corporán

Revisión

Departamento Técnico de diseño y revisión curricular del INFOTEP

Joselin Taveras OEI

Colaboración y apoyo

Facilitador del INFOTEP

Danilo Montero

Diseño y Diagramación

Noelia Rodríguez

Índice

Presentación.....	1
Introducción.....	3
Herramientas para la tapicería.....	5
Materiales.....	5
Estudio de la cinta métrica.....	6
La pulgada y su detalle.....	6
Tipos de madera y grosor.....	7
Cálculo de la madera.....	8
Leonela de dos cojines.....	8
Confección de Almohadas.....	9
Hamper.....	10
Otomanes.....	12
Espaldar de Cama.....	14
Cenefas.....	15
Muebles de niños.....	18
Capitoneo de Muebles.....	18
Piñonate.....	19
El Cleopatra o Cheilon.....	20
Bolutas Chaperas y Moñas.....	23
Diferentes modelos de muebles.....	23
Bibliografía.....	24

Introducción

El presente manual apoya el programa de formación de Auxiliar de Tapicería. Contiene los procedimientos y las informaciones de las principales prácticas que se desarrollan y aprenden los participantes en el curso de acuerdo al programa de INFOTEP.

Las imágenes que aparecen en el manual contienen modelos de los diferentes diseños elaborados como parte del aprendizaje y el desarrollo de destrezas y creatividad.

El objetivo fundamental de la tapicería es confeccionar piezas de mobiliario que resulten confortables para sentarse y agradable a tu vista.







Para alcanzar este objetivo, hace falta tiempo y paciencia; los métodos y diseños evolucionan constantemente, y el buen artesano nunca termina de aprender.

Este manual contiene todos los pasos de la elaboración de muebles diversos que se fabrican en la tapicería, muestra algunos diseños y estilos modernos, que serán de gran utilidad para el trabajo productivo.

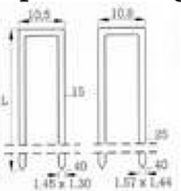
Herramientas para la tapicería

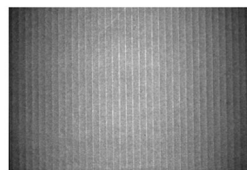
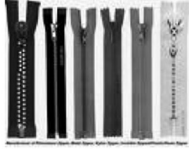
<p>Sierra)</p> 	<p>Martillo</p> 	<p>Serrucho</p> 	<p>Sisaya</p> 	<p>Maquina de cocer</p> 
<p>Tijeras</p> 	<p>Grapadoras</p> 	<p>Saca grapas</p> 	<p>Escuadra</p> 	<p>Caladora</p> 
<p>Regla</p> 	<p>Cinta métrica</p> 	<p>Taladro</p> 	<p>Banco de trabajo</p> 	<p>Pistola para silicón</p> 

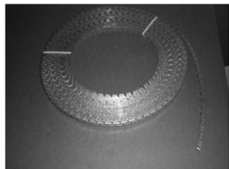
Materiales

<p>Madera y plywood</p> 	<p>Clavos – tornillos</p> 	<p>Grapas de no-sag</p> 	<p>No-sag (resorte de muebles)</p> 	<p>Cola</p> 
<p>Tela para tapizar y de forro</p> 	<p>Pabilo</p> 	<p>Cartón</p> 	<p>Zipper</p> 	<p>Goma sólida</p> 
<p>Curva fácil</p> 	<p>Barretas metálicas</p> 	<p>sacos</p> 	<p>Gomas trituradas</p> 	<p>Cemento de contacto</p> 

Estudio de la cinta métrica

En la cinta métrica aparece una serie de líneas o rayitas que individualmente representa un número, el cual ayudará a formar una medida correcta, estas líneas aparecen en cada una de las pulgadas que contiene la cinta métrica, y es lo que veremos a continuación.

La pulgada y su detalle

Una pulgada se mide en 4 cuarto, estos a su vez se dividen en octavos y dieciséis. Las líneas mas pequeñas se llaman dieciséis, las cuales van desde $1/16$ hasta $16/16$ que completan una pulgada.

Luego vemos las líneas mas largas que se llaman octavos, estas van desde $1/8$ que completan una pulgada.

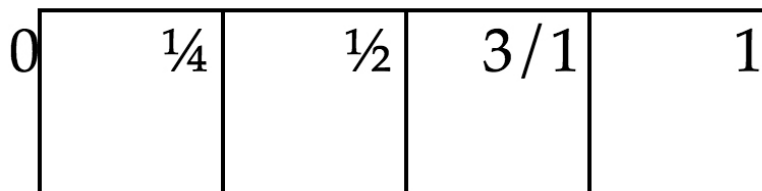

En la cinta métrica también podemos apreciar, en la parte de abajo, otros números que representan los centímetros



Veamos este ejemplo de centímetro en 1 (una) pulgada. Cada centímetro contiene 10 (diez) rayitas. Esto lo veremos en cada una de las pulgadas que contiene la cinta.

Ahora veamos algunas mediadas y símbolos

Un pie tiene 12 pulgada

Una yarda tiene 36 pulgadas

Un metro tiene 39 pulgadas

Tipos de madera y grosor

Existen varios tipos de madera. A continuación veremos algunos muebles elaborados con los diferentes tipos de madera.



1. Pino americano 2. Pino chileno 3. Caoba 4. Palo de rosa



5. Roble 6. Cedro 7. Ébano, etc.

Importante:

- En la tapicería, para todos los armazones de muebles utilizaremos preferiblemente el Pino Americano.
- La madera viene cortada en diferentes tamaños (ancho y grosor): desde diez pies hasta catorce y a veces dieciséis pies, el ancho es desde 3" hasta 20".
- El grosor es el ancho de la madera le veremos desde una pulgada hasta dos y media pulgadas. También tenemos los palos que son de 2" x 2", 2"x3", 4"x4", etc.
- La madera puede ser en bruto o cepillada
- En tapicería la utilizaremos en bruto

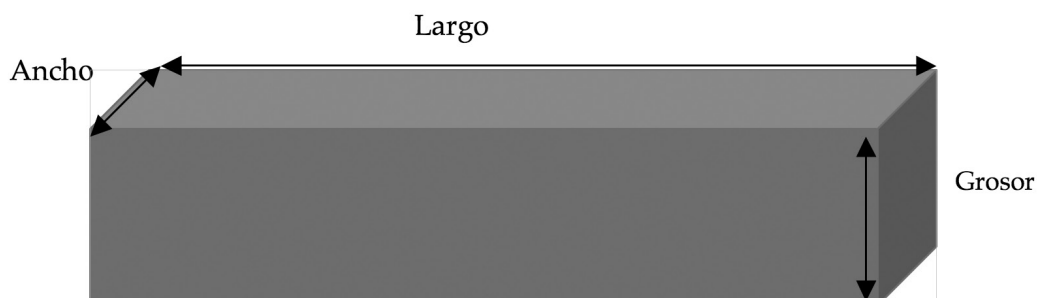

Cálculo de la madera

Cuando vamos a trabajar la madera es muy importante saber de antemano que cantidad usaremos; para esto debemos contar la cantidad de piezas y el tamaño del mueble en cuestión.

I. Vamos a construir el armazón de un hamper, con estas medidas:

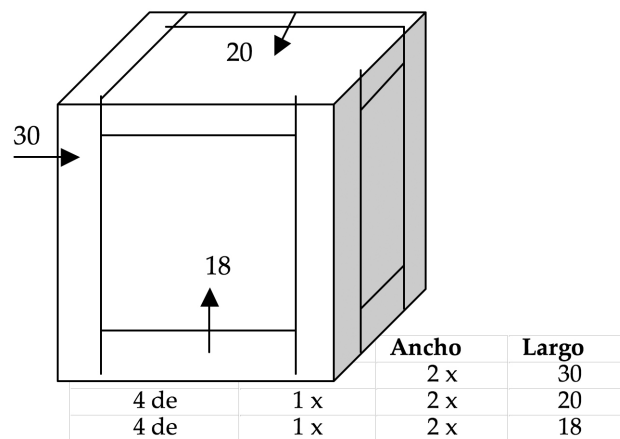

Cantidad	Grosor	Ancho	Largo
4 de	1 x	2 x	30
4 de	1 x	2 x	20
4 de	1 x	2 x	18

Para comprar esta madera la pedimos así: $\frac{1}{2}$ de 1 x 10 x 14, lo que sería igual a 7" de madera, es decir de una tabla de 14" nos darán la mitad.

Leonela de dos cojines

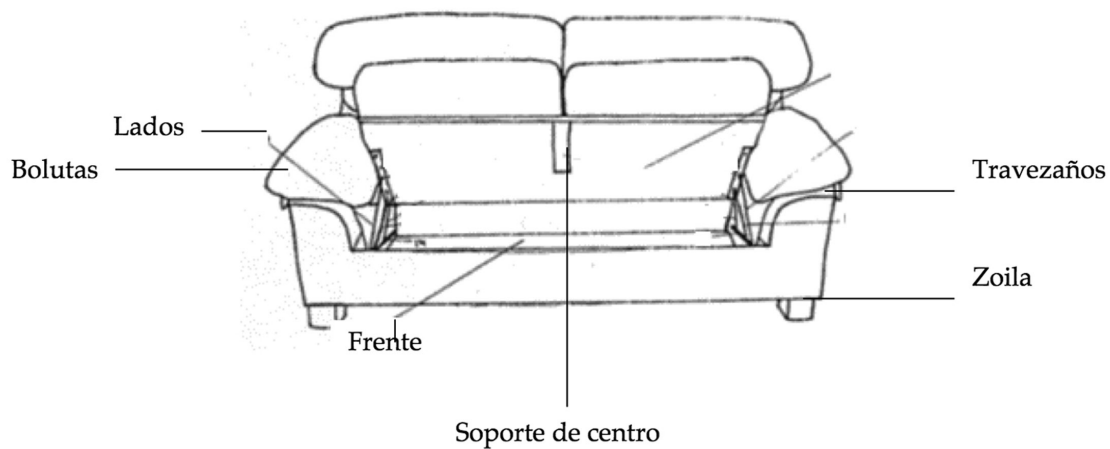

$$\begin{array}{r}
 \text{Frente 2 de } 1 \times 10 \times 48 = 96'' \\
 \text{Lados 2 de } 1 \times 10 \times 28 = 56'' \\
 \text{Bolutas 4 de } 1 \times 6 \times 22 = 44 \\
 \text{Travesaños 14 de } 1 \times 2 \times 28 = 84'' \\
 * \text{ Puente 1 de } 1 \times 3 \times 48 = 48'' \\
 * \text{ Zoila 2 de } 1 \times 4 \times 30 = 30'' \\
 \text{Soporte de centro 1 de } 1 \times 5 \times 28 = 28'' \\
 \text{1 de } 1 \times 10 \times 56 = 56'' \\
 \hline
 442'' \\
 442/12 = 36' \times 8''
 \end{array}$$

Expresión: $2 \frac{1}{2}$ de $1 \times 10 = 36', 8''$

Nota: Las medidas que tienen asterisco (*), es para aclarar que de una madera de $1 \times 10 \times 22$ se pueden sacar dos bolutas.

Para sacar catorce travesaños lo haremos con tres maderas de $1 \times 10 \times 28$. El puente y los soportes para patas los sacaremos de una madera de $1 \times 7 \times 48$.

Confección de Almohadas



Las almohadas tienen medidas o tamaño diferentes porque todo depende de nuestro gusto personal, el tamaño normal es de 27×20 , pero si le gusta más pequeña puede hacerla de 18×20 .

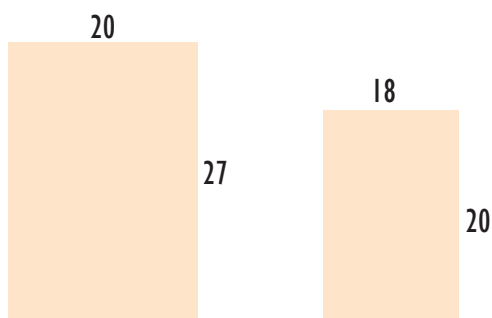

Veamos ahora la forma de elaboración:

Materiales:

- 1 Goma de $1/2''$
- 1 Libra de goma triturada
- 1 Botella de cemento de contacto
- 1 Yarda de tela acolchada
- 1 Tijera
- 1 Cuchilla para cortar goma

Nota: de una goma de $1/2$ obtendremos 3 almohadas grandes y 2 pequeñas.

Elaboración:

Primeramente medir y cortar la goma del tamaño deseado, luego ponemos cemento a toda la orilla de las dos partes de goma y la dejamos secar.

Luego que esta seco, procedemos a pegar las dos partes, dejando una abertura para echar la goma triturada, el siguiente paso es llenar con goma triturada y cierra abertura.

Ahora tomamos la medida a la almohada para hacer el gorro, para el cual cortaremos dos piezas de tela con la medida obtenida y las unimos cosiendo a maquina dejando abertura para entrar la almohada.

Hamper

Materiales

- ½ madera 1 x 10 x 14 (7')
- 2 ½ yardas tela estampada
- 2 ½ yardas tela lisa (o indina)
- 1 goma de 1"
- 2 pedazos plywood de ½" (tapa y fondo)
- ½ libra grapas corrugadas
- 1 cola amarilla
- 2 bisagras 2"
- 1 botella de cemento
- 1 juego de rondanas
- ¼ libra clavos 2"
- 1 caja de grapas (para grapadora)



El hamper tiene diferentes medidas y formas, todo depende del espacio existente y creatividad del fabricante. El hamper que veremos a continuación es el de mayor dimensión.

Vamos a utilizar

- 4 de 1 x 2 x 16
- 4 de 1 x 2 x 20
- 4 de 1 x 2 x 30

Modo de ensamble

Pegamos con grapas corrugadas y cola amarilla las piezas de 30" con las de 20".

Luego completamos el cuadro colocando con clavos de 2" las piezas de 16", cuando ya tenemos nuestro cajón armado empezamos a tapizar.

a) Tomamos la medida por dentro del cajón de hamper.

b) Si la medida de ancho es por ejemplo 80 pulgadas le agregamos 2" por cada una de las esquinas; este tapizado del lado dentro lo podemos hacer con indiana o alguna otra tela de forro; para tapizar lo haremos de esta forma.

1. Primero hay que acostar el cajón sobre el banco de trabajar, con tela de hamper grapamos sobre la medara de 1x 2x 30

2. Luego iremos girando el hamper, y grapar tensado bien la tela. Las grapas, al termino nuestro cajón, deben verse como una costura en cada una de las esquina y la tela tensa como una tambora.

En la parte de arriba podemos grapar la tela a toda orilla por dentro y al fondo será en la orilla de afuera, ya que de esta forma al colocar el fondo no se verán las grapas.

3. Luego que nuestro hamper tiene tela por dentro, procedemos a poner el saco, que también será bien tensado para al colocar la goma, no se sienta floja o hundida.

4. Ahora colocaremos el fondo para esto podemos medir la parte de arriba y con esta medida sacaremos las dos partes de playwood que usaremos en el hamper.

5. Para colocar el fondo, tapizaremos primero así: colocamos goma de ½" + indiana o tela de forro, la que graparemos a la orilla del playwood.

6. Luego de tapizar el playwood de fondo procedemos a ponerlo con clavos de dos pulgadas.

7. Ahora colocando la cinta métrica, tomaremos la medida para poner la goma. Esta la grapamos de fondo dentro del hamper a mitad de la madera, ya que debemos dejar un margen para colocar la tela.

8. Ahora volteamos el hamper con el fondo hacia arriba y grapamos la goma sobre el playwood, puede ser a 1" de los bordes.

Ya con toda la goma grapada volteamos de nuevo y procedemos a tomar la medida para la tela colocando la cinta a modo de cinturón bien ajustado y vamos a cortar exactamente lo que nos de la medida, luego tomamos la medida del largo, desde un cuarto debajo de la goma hasta 1" dentro del playwood del fondo, tomamos las medidas, procedemos a cortar la tela para luego unirla cociendo a maquina.

9. Ya con la tela cosida la colocamos dentro del hamper y la grapamos justo debajo de donde esta grapada la goma y le haremos un tachón de mas o menos ½" cada una en cada esquina del hamper.

Debemos tomar en cuenta que la tela la graparemos del lado revés. Luego que tenemos la tela y la bajamos uniformemente y con cuidado hasta el fondo.

Ahora que la tela esta hasta el fondo la grapamos en el playwood y luego procedemos a colocar las rondanas, este tipo de rondanas (ruedas) que pondremos en el hamper.

Al grapar la tela esta debe ser doblada ya que en esta parte no es necesario cubrir falta.

10. El próximo y último paso es tapizar la tapa, ya previamente cortada, con la misma medida del playwood de fondo.

Tomamos la medida al playwood para colocar la goma, luego medimos y cortamos la goma 1" y la colocamos en el playwood, grapamos en el lado que ira hacia dentro del hamper, ya con la goma grapada, procedemos a medir sobre ella para cortar la tela, es de lista o dibujo que sigue una misma línea debe ser combinado con el hamper en la parte delantera.

Grapamos la tela sobre la goma (1/2" fuera) haciendo un tachón encontrado en cada esquina con la tapa terminada procedemos a colocar 2 bisagras puesta la colocaremos la tapa al hamper, recuerde poner tela para cubrir las grapas.

Nota: Otra forma de forrar el hamper por dentro, es con la llamada funda. Este método es más rápido y sencillo, primeramente medimos largo, fondo y luego cortamos la tela y unimos al fondo, cosiendo, ya terminada la pegamos, grapando en la parte de arriba y luego seguimos con todos los pasos desde el No. 3. La funda queda suelta dentro del hamper.

Otomanes

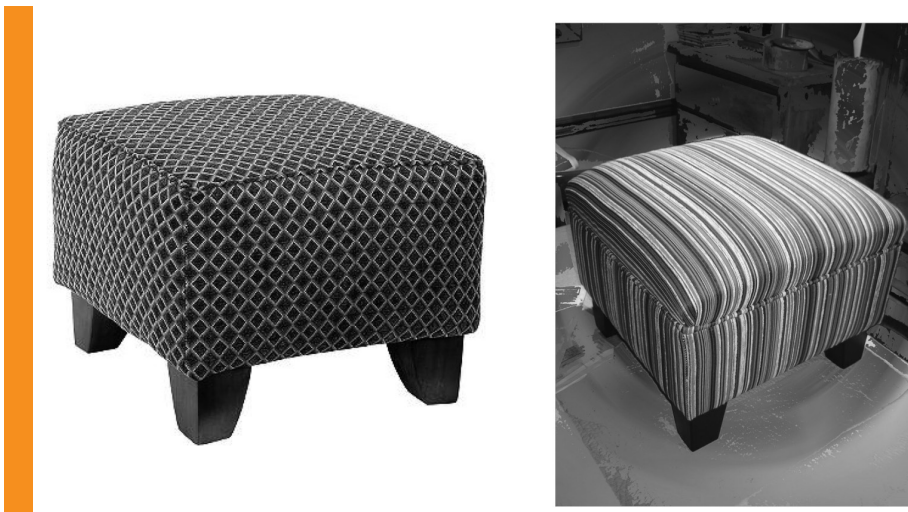

El otomanes, es una especie de mueble decorativo de un solo asiento sin brazo ni respaldo los cuales podemos elaborar según nuestra creatividad.

Los otomanes pueden ser:

- Cuadrado
- Redondo
- Estrella
- Medialuna
- Tipo baúl

Materiales para otomanes de madera:

½ madera 1 x 10 x 14 x (7')

2 ½ yarda de tela de 60"

½ libra de clavos de 2"

Cola amarilla

½" no-sag

Grapas no-sag

¼ goma 5"

½ goma 1"

3 ½ palo 2 x 2

¼ goma 2"

Armazón otomanes cuadrado

Unir las maderas de 18" con las de 20" con clavos de 2" y colocamos en cada esquina el palo de 2 x 2 de 5".

Luego que tenemos el cajón le colocamos las grapas de no-sag y el no-sag.

El amarre de la soga debe ser bien fuerte para que el no-sag quede bien firme.

Luego de haber colocado un pedazo de saco, medimos para la goma de 5".

El próximo paso será poner un poco de cemento en el saco y la goma, cuando este seco, pegamos.

Nuestro próximo paso será medir para limpiar con goma de 1" (debemos recordar que la goma de 5" debe salir a cada lado, así cuando limpiemos no sentiremos el borde de la madera)

Luego tomamos la medida para la tela y debemos acariciar bien la tela para que esta quede bien tersa.

Al colocar la tela, en cada esquina haremos un tachón encontrado. Terminado esto, tomamos la medida para la tela de abajo (antes de colocar la tela de abajo vamos a colocar el pabilo o cordón)

Para colocar la tela de abajo debemos procurar que esta combine con la de arriba, esto es en caso de que tapicemos con tela de listas.

El próximo paso, luego de colocar la tela, es medir para pegar la goma (en este caso podemos poner goma de 2" si así quisiéramos). Esta goma la graparemos en la misma línea donde pusimos la tela y luego grapamos en la parte de abajo, en esta misma forma grapamos la tela. Hecho esto colocamos soco en el fondo y por ultimo las patas.

Espaldar de Cama



El espaldar de la cama varía según el tamaño de esta, por ejemplo, para una cama de 54" cortamos un espaldar de 56" de ancho, eso así para que tenga una pulgada fuera de la cama.

La altura también depende del gusto personal así como el diseño.

Veamos ahora la forma de elaborarlo, hay que tener la seguridad sobre el diseño y la altura del espaldar de acuerdo con la persona que lo utilizará.

Luego el diseño sobre el papel patrón y cotarlo con tijera o cuchilla, hecho esto lo colocaremos sobre el playwood y dibujamos.

Luego que está dibujado sobre el playwood lo sacamos con coladora.

Nuestro próximo paso será medir y cortar las patas estas serán de 42" de largo por 5" de ancho y las colocaremos dejando un espacio de 18" a 20", por ejemplo dejando un espacio prudente por la altura de la cama.

Hay que colocar dos patas en la parte trasera con cola y clavos de ½" o 2".

Forma de tapizar:

1. Debemos estar muy seguros de la forma en que tapizaremos nuestro espaldar, luego de elegir el diseño, procedemos a medir el espacio donde empezaremos a colocar goma (al grosor de la goma puede ser de 2" o 3"), estas medidas son en caso de que tapicemos dejando franja de 5" para colocar la goma, primero le damos la forma, cortando y luego pegamos con cemento.

2. Nuestro próximo paso es medir para colocar la tela sobre la goma ya grapada.

3. Cuando tengamos la tela ya cortada la colocamos sobre el espaldar, la acariciamos bien para evitar que se arrugue y empezamos a grapar por fuera de la goma. La goma la grapamos en la parte de abajo por detrás del espaldar al igual que la tela.

4. Luego de grapar la tela procedemos a colocar cordón o pabilo, este debe tener labio para poder grapar.

5. Ahora cortamos una franja de tela, luego de medir el ancho que debe de ser hasta la parte de atrás y en la parte más ancha del diseño en el playwood. Si deseamos tachonar esta franja será triplicada en el largo

Para empezar a tachonar lo haremos desde uno de los extremos de abajo hacia arriba colocando la tela del lado revés para poder grapar limpiamente sobre el cordón ya colocado.

Al llegar a cada curva del diseño haremos los tachones más anchos.

Luego que hemos hecho todo los tachones volteamos la tela y empezamos a grapar detrás.

Para forrar las patas vamos a poner goma de 1" y grapamos detrás, luego medimos para tapizar con tela, al igual que la goma, grapamos detrás tapando esta.

Para tapizar podemos hacerlo liso o tachonar. En la terminación de las patas colocamos deslizadores plásticos

Nota: La forma de tapizar el espaldar varía según nuestro gusto al igual que la decoración del mismo.

Cenefas

Las cenefas son un complemento importante en el arte de la decoración:

Estas pueden ser de:

- Madera (lisa o tallada)
- Playwood (cenefa tapizada)
- Tela (solo tela)

Las cenefas varían mucho de tamaño, diseño y forma de tapizar, (en el caso de la madera es necesario consultar con un ebanista)

A continuación veremos la forma de elaboración de la cenefa tapizada.

1. Tomamos la medida donde será colocada la cenefa tomando 3" de cada lado de la puerta o ventana.

Ejemplo:

La puerta tiene un hueco de 31", al agregar 3" de cada lado, esta cenefa medirá 37".



2. Luego de tomar la medida vamos a escoger un diseño apropiado para esta espacio; las cenefas pueden ser:

- Escalonadas
- Pétalos
- Lisas

3. Ya con la medida y nuestro diseño, vamos a tener a mano:

- Papel patrón
- Cinta métrica
- Regla de sastre
- Tiza
- Tijera
- $\frac{1}{4}$ de playwood de $\frac{1}{2}$
- $\frac{1}{4}$ de goma de 1" o 2"
- 2 yardas de tela para tapizar
- 1 caja de grapas para grapadoras
- 1 pedazo de madera 1 x 3 (el tamaño va a depender del tamaño de la cenefa)
- $\frac{1}{2}$ libra de clavos de 1 $\frac{1}{2}$
- Cola amarilla
- 1 caladora

4. Para hacer el diseño, colocamos el papel sobre la mesa y marcamos 18" (esto es la mitad de 36" que es el largo de la cenefa), luego tomamos un ancho de 20" (esto así porque nos permitirá hacer cambios en el dibujo si así lo requiere el patrón)

5. Solo dibujamos la mitad del patrón de la cenefa para mayor exactitud a la hora de sacar al doblar el papel de 36" a la mitad (18")

6. Luego vamos a dividir las 18" en 5". Esta medida es dependiendo del largo de la cenefa ya que podemos hacer divisiones de 10" o 12" si el largo va desde 50" hasta arriba.

Sobran 3" las cuales nos ayudan en la colocación de las patas.

Nota: en la mitad de 36" (18) solo nos caben 3 divisiones de 5" + 1 de 3" o sea, la 3ª del lado donde colocamos la pata será de 8" luego todas estas medidas cambiarán de acuerdo a nuestra elección en el dibujo.

Veamos algunos diseños de cenefas

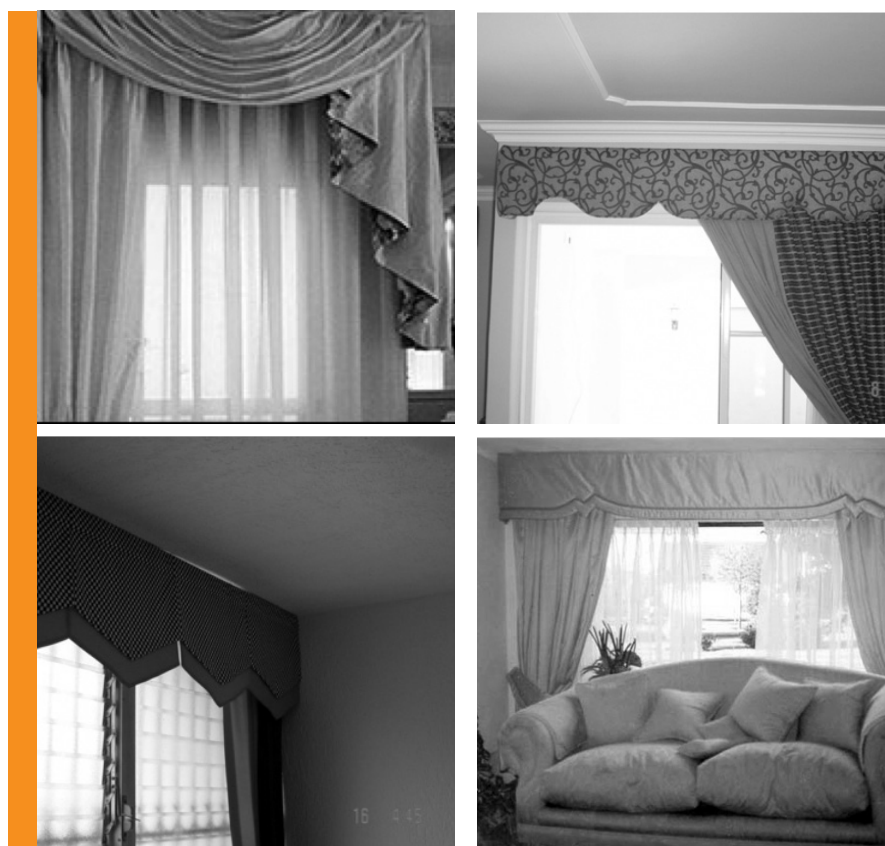

Muebles de niños

Materiales:

- 16 de madera 1 x 10
- 1 libra grapas corrugadas
- ½ libra de grapas no-sag
- 1 libra de no-sag
- ½ libra de clavos de 1 ½
- ¾ libra de clavos de 2"
- 1 pote cola amarilla
- ½ botella cemento
- 1 caja de grapas para grapadoras
- ½ libra de sogas de cabuya
- ½ goma de 1"
- ¼ goma de 5" o de 3"
- 1 goma de 2"
- 4 yardas de tela para tapizar
- 2 sacos grandes
- 1 caja de cartón
- ½ yarda de zipper



Ensamble

- 2 de 1 x 4 x 19 (travezaños-soportes)
- 4 de 1 x 4 x 17 (bolutas)
- 2 de 1 x 5 x 18 (frete) (Leonela)
- 2 de 1 x 5 x 17 (lado)
- 1 de 1 x 7 x 20 (Moña)
- 12 de 1 x 2 x 17 (Travezaño)



Capitoneo de Muebles

Capitoneo: Decoración con botones a muebles y cojines.

Existen varios tipos de formas de capitonear muebles. Podos hacerlo por ejemplo.

- Cosido, este es muy común en los muebles de oficina.
- Con pinza, muy visto en la mayoría de muebles. Tiene botones.

- Sangrado — profundo, este capitoneo es muy utilizado en los muebles Luis XV, no lleva botones y toda la goma va sangrada
- El Sangrado, sangrado son los cortes que hacemos en la forma para capitonear.

En el caso sin botones (profundo) utilizamos grapas de alambre. Preparamos la goma con tablillas.

Para capitonear con pinzas, hacemos los hoyitos con un tubo niquelado (3/4") dependiendo del tamaño del botón, solo sangramos las partes de arriba abajo y los lados.

En este capitoneo hacemos los hoyitos y sangramos para profundizar la tela sin pinzas y poner botones.

Piñonate

El piñonate es el dibujo que hacemos para elaborar un buen capitoneado del mueble.

Para trazar el piñonate medimos la mitad de la goma y marcamos con tiza-sastre.

Luego dividimos en 5" hacia izquierda y derecha, haciendo 4 a 6 cuadros verticales. Hecho esto empezamos a subdividir los cuadros de 5" a la mitad 2 1/2" cada cuadro, lo que hará 3 cuadros completos de 5" horizontales.



Ahora empezamos a trazar línea oblicuas quedando en cada punta un botón, estas línea al unirse tienen forma de diamante.

Luego para hacer los hoyitos vamos a utilizar un tubo niquelado al que lijamos el borde para facilitar al profundizar. Debo aclarar que el espacio de abajo debe ser de 9" a 10", arriba de 4" a 5".

Luego giramos el tubo para hacer hoyitos. Llevarle hasta cruzar la goma. Al terminar los hoyitos sangramos la goma. Cuando tenemos la goma preparada, la pegamos con cemento al mueble que vamos a capitonear, para esto utilizaremos:

1. Aguja para capitonear
2. Pedazos pequeños de goma espuma
3. Hilo de nylon o gangorra fina
4. 24 botones (escoger tamaño)
5. 5 yardas de tela para tapizar (lisa)

El próximo paso después de preparar la goma es tomar la medida para la tela. Al resultado de esta le añadimos 2" por cada sangrado.

Ejemplo:

La medida es de 50" vertical o de largo y 64" de ancho, la tela será de 70" x 56", esta es la cantidad que necesitaremos.

Ahora, para empezar a capitonear, entramos en el sangrado de arriba la tela, desde el centro hacia los lados, acariciando bien para no dejar arrugas.

Luego entrar la tela en los sangrados de arriba empezamos a poner los botones, entramos los hilos (hebras de 10" largo) hacemos un nudito para que el botón no salga luego, en saltamos en la aguja y procedemos a poner el primer botón que es en el centro, cuando cruce hacia atrás, sacamos la aguja y amarramos.

En la misma forma pondremos los botones de los lados. Terminada esta línea, empezamos la próxima siempre poniendo desde el centro. Es muy importante que la tela siempre este bien derecha y que al hacer la pinza, esta tenga tela suficiente para que no se pierda, todas tendrán igual dirección.

En la línea de botones que haya un sangrado, entramos la tela.

Cuando colocamos botones observamos que las pinzas no se hacen, debemos verificar la tela y si es necesario quitar los botones que estan mal.

Cuando empezamos a colocar la tela debe estar bien derecha, así evitamos tener que quitarla luego, (solo tenemos que grapar en los lados luego entrar la tela en los sangrado para evitar que se tuerza). Capitoneamos de abajo/arriba.

El Cleopatra o Cheilon

Este es un diván que es también conocido también como Cleopatra, ya que es originario de esa época, se dice que fue creado para ella (Reina de Egipto 69-30 antes de cristo)

Elaboración y materiales:**Materiales:**

½ goma de 5"

½ goma de 2"

1 goma de 1"

14" de madera de 1 x 10

1 libra de no-sag

¼ libra de grapas de no-sag

¼ libra de grapas corrugadas

1 libra de clavos de 1 ½"



1 pote de cola amarilla
¼ libra de sogá de cabuya
½ plancha de playwood de ½" 0 3/8
6 yardas de tale (puede ser dos colores afines)
Saco y cartón
4 patas de 11" (este mueble es alto)
1 caja de grapas
16 tornillos de 2 ½

Herramientas

Sierra
Caladora y Grapadora
Saca grapa
Destornillador plano
Aguja
Cinta métrica
Escuadra

Piezas correspondientes

2 de 1 x 10 x 18 (bolutas)
2 de 1 x 8 x 22 (lados)
2 de 1 x 8 x 48 (0 50 si lo desea)
1 de 1 x 7 x 22 (soporte centro)
7 de 1 x 2 x 22 (travezaños)
4 patas de 11"

Construcción:

Sacar bolutas en papel, luego dibujamos en la madera, sacar con caladora, luego unimos las bolitas con las piezas de 48".

Unidas estas piezas procedemos a poner con clavos de 2" las piezas de los lados.

Ahora ponemos el soporte del centro y los travezaños.

En los muebles normales ponemos el travezaño de abajo (soporte para patas), lo haremos con los tornillos de 2 ½"

Ahora ponemos cartón, saco y luego lo volteamos sobre papel patrón, para sacar el diseño del respaldo, el dibujo dependerá de nuestra creatividad y gusto al realizarlo.

Dibujamos el patrón en playwood y sacar con caladora, lo guardamos hasta terminar la tapicería del mueble, el respaldo será desde el borde de abajo y en los lados tomamos la boluta completa. Ahora vamos a tapizar.

Como en los demás muebles, lo primero en tapizar es el asiento. Cortamos, luego de medir, una goma de 5" dejando $\frac{1}{2}$ " hacia delante y $\frac{1}{2}$ " para el lado, la parte donde estará el respaldo será plano medimos para limpiar con goma de $\frac{1}{2}$ ".

Luego de colocar la goma de $\frac{1}{2}$ " limpiando la de 5" y luego tomando la medida para la tela.

Luego tapizamos el asiento tomamos la medida para poner goma al brazo, como en un mueble común grapamos la goma en el travezaño, a la entrada de la boluta, luego entramos la goma entre asiento y brazo y grapamos en la boluta del frente, en la parte de atrás no grapamos, hasta colocar respaldo.

Ya con la goma colocada tomamos la medida (como lo hicimos anteriormente), pero ahora para tapizar con tela, la que pondremos de la misma forma que los muebles comunes.

El tapizado será hasta donde llegue el respaldo. Antes de poner la tela, pondremos cordón o pabilo, luego de esto ya con la tela cortada, la llevamos al mueble colocándola hacia arriba y empezamos a grapar (es importante medir cuando ponemos el cordón ya que esto nos permitirá una terminación perfecta).

El próximo paso es cortar la goma 1" y colocarla debajo de la tela, después de grapar la goma, volteamos el mueble y pegamos primero la goma y luego la tela.

En la parte trasera no es necesario llevar la tela hasta la boluta y dejaremos una parte sin grapar hasta la colocación del respaldo.

Como ya tenemos el mueble tapizado vamos a hacer el tapiz del respaldo previamente cortado.

Lo colocamos en la parte trasera ponemos dos clavitos para fijarlo, y luego marcar con lápiz o tiza de sastre $\frac{1}{2}$ ", más debajo de donde esta.

Tapizado el mueble, o quitamos de nuevo, luego de marear y diseñamos formas de tapicería deseada. En este caso tachonaremos arriba y medimos para poner la goma de 2".

Luego de cortar la grapamos en el playwood sobre el diseño marcado. Y a con la goma pegada vamos a tomar la medida para la tela, esta la cortamos sin diseño ya que al pegarla debe quedar fuera de la goma, especialmente en el lado de la boluta y el asiento, luego cortamos toda la tela sobrante.

Si vamos a colocar cordón o pabilo este es el momento de hacerlo, debemos llevar la misma forma del diseño. Esta vez tomamos la medida del ancho de la franja para tachonar (se toma en el lado mas ancho hasta 2" por detrás) cortamos 14" de ancho y 50" de largo (para tachonar debe ser dos o tres veces el largo de la franja).

Empezamos a pegar la franja donde esta pegado el pabilo o cordón. Los tachones igual en tamaño y distancia. Después de poner la tela pegamos la goma de 1" por encima de la tela y luego por detrás, hecho esto, subimos ordenadamente los tachones y grapamos por detrás, mas debajo de donde esta grapada la goma.

Ahora colocaremos la tela del lado, esto lo haremos luego de pegar el playwood al mueble. Antes de poner todos los tornillos debemos verificar que el respaldo quede bien (sin huecos desagradables). Si es así lo quitamos y arreglamos lo necesario. Cuando ya esta bien terminado procedemos a grapar la tela que dejamos suelta. Para esto tomamos la medida hasta atrás, sobre el playwood, hasta delante en la boluta. Cuando terminamos todos estos procesos elaboraos la chepera y luego colocamos el respaldo terminamos de grapar goma y tela de brazo.

Como hemos visto este mueble solo es diferente en su diseño, pero la tapicería es igual a las de los demás mueles con excepción del respaldo.

Bolutas Chaperas y Moñas

Las bolutas, son las 4 piezas que conforman el armazón de los brazos del mueble.

Las chaperas, son las piezas que adornan los brazos del mueble ya tapizado. Estas serán de acuerdo al diseño de las bolutas.



Diferentes modelos de muebles



Bibliografía

- David Fernández García (1998). Mueble Tapizado. Editora Daly. España.
- INFOTEP (2007). Guía para la Construcción de Muebles. Tapicería. Santo Domingo. R.D.
- Cruz, Víctor (2009). Manual de Tapicería, Editora ED. México, DF.
- W.AA (1999). Tapicería. Parramon Ediciones, S.A. Barcelona.

