

Bogotá D.C, 10 de Marzo de 2022

Señores Proponentes:

Ref: Convocatoria Pública – PROCESO SIMPLIFICADO 009 de 2022.

La ORGANIZACIÓN DE ESTADOS IBEROAMERICANOS PARA LA EDUCACIÓN, LA CIENCIA Y LA CULTURA – OEI, organismo internacional, está interesada en contratar una persona jurídica para realizar el suministro de cómodas de acuerdo con la especificaciones técnicas y cantidades indicadas por el MEN, en el marco del convenio CO1.PCCNTR. 2479361 de 2021, suscrito entre la Organización de Estados Iberoamericanos y el Ministerio de Educación Nacional, destinados a residencias estudiantiles.

Cualquier duda que pueda surgir de la lectura de ese documento será atendida mediante el correo electrónico: [procesocontratación@oei.org.co](mailto:procesocontratación@oei.org.co).

Atentamente,

**ORIGINAL FIRMADO**

**CARLOS MARIO ZULUAGA PARDO**

**DIRECTOR OEI COLOMBIA**

## RECOMENDACIONES IMPORTANTES PARA LOS PROPONENTES.

Antes de preparar la propuesta, lea cuidadosamente la convocatoria, esto evitara errores u omisiones que impidan tener en cuenta su propuesta para la adjudicación.

Los proponentes deben estudiar minuciosamente toda la información contenida en los pliegos de condiciones y analizar las circunstancias que inciden en el cumplimiento de obligaciones, costos y plazo de ejecución.

De manera general, se recomienda al proponente tener en cuenta toda la información suministrada y las condiciones de ejecución para la elaboración de la propuesta; observar todos los requerimientos legales, jurídicos, técnicos y económicos señalados en este documento.

Antes de entregar la propuesta, verifique que se haya **incluido la totalidad de los documentos exigidos**. Revise si están debidamente **firmados, actualizados**, etc. Preséntelos siguiendo el orden señalado en la convocatoria.

La propuesta debe presentarla quien tenga la representación legal de la persona jurídica si es el caso, se entiende que este requisito se cumple con la suscripción de los anexos 1, 1 A y 1B por quien esté debidamente facultado para el efecto. La mensajería o entrega física de la propuesta podrá realizarse a través de un representante o de un mensajero. El nombre del representante legal y sus facultades serán verificados como parte de revisión de requisitos habilitantes.

NOTA: Las comunicaciones que no fueren emitidas por la OEI carecerán de validez y no serán tenidas en cuenta al momento de proceder con la evaluación correspondiente.

Revise la garantía de la seriedad de la propuesta, la vigencia y el valor asegurado no pueden ser inferiores a los establecidos en los pliegos de condiciones. Debe ser expedida a favor de ORGANIZACIÓN DE ESTADOS IBEROAMERICANOS PARA LA EDUCACIÓN, LA CIENCIA Y LA CULTURA – OEI, en formato de entidades particulares. Revise que el objeto de la póliza coincida con el de la propuesta que presenta.

**LA ORGANIZACIÓN DE ESTADOS IBEROAMERICANOS PARA LA EDUCACIÓN, LA CIENCIA Y LA CULTURA – OEI aclara que la presente Convocatoria no constituye oferta de celebrar contrato alguno y que la decisión de adjudicar y celebrar un contrato dependerá únicamente de los resultados de la evaluación que se realice. En consecuencia, no asume obligación alguna de asignar el presente proceso de selección, ni total ni parcialmente, incluso a quien presente la mejor oferta.**



Organización de Estados  
Iberoamericanos

Organização de Estados  
Ibero-americanos

## CONVOCATORIA PÚBLICA No. 009 DE 2022

### CAPITULO 1

#### INFORMACIÓN GENERAL.

La ORGANIZACIÓN DE ESTADOS IBEROAMERICANOS PARA LA EDUCACIÓN, LA CIENCIA Y LA CULTURA – OEI, organismo internacional, convoca a personas jurídicas, interesadas en participar en el proceso competitivo que se detalla a continuación, a postularse siempre y cuando cumplan los requisitos contenidos en la presente convocatoria.

#### 1. 1. OBJETO.

Realizar el suministro de cómodas de acuerdo con las especificaciones técnicas y cantidades indicadas por el MEN, en el marco del convenio CO1.PCCNTR. 2479361 de 2021, suscrito entre la Organización de Estados Iberoamericanos y el Ministerio de Educación Nacional, destinados a residencias estudiantiles

#### OBLIGACIONES ESPECÍFICAS

1. Realizar el suministro de noventa y nueve (99) cómodas de acuerdo a las especificaciones técnicas del Ministerio de Educación, cumpliendo las especificaciones técnicas y tiempos establecidos por la OEI.
2. Entregar las cómodas de acuerdo con las cantidades y características de embalaje señaladas.
3. Garantizar que los materiales de las cómodas estén hechos de materiales libres de cualquier sustancia que pueda ser tóxica para los niños, niñas y adolescentes.
4. Suministrar la información que requiera la OEI, con los respectivos soportes (remisiones, recibos a satisfacción entre otros).
5. Regresar a la OEI cualquier material que haga no haya sido entregado por alguna razón.
6. Garantizar la calidad de los bienes a suministrar, que cumplan con los requerimientos solicitados.
7. Presentar al supervisor del contrato los informes que le sean requeridos, con los respectivos soportes de las actividades.
8. Atender en debida forma los reclamos y solicitudes que le efectúe la OEI y adoptar medidas inmediatas para la corrección de fallas.
9. Dar trámite de manera inmediata a las solicitudes realizadas por la OEI.
10. Las demás obligaciones que se deriven de las especificaciones mínimas exigidas, propuesta y otras que se deriven de la naturaleza del objeto del contrato.

#### 1.2

#### REGIMEN JURIDICO APLICABLE

Esta convocatoria y el contrato que se firme se regirán por los reglamentos y procedimientos de la Organización de Estados Iberoamericanos – OEI.

### 1.3

### PARTICIPANTES

Podrán participar personas jurídicas debidamente constituidas y domiciliadas en Colombia, que su objeto social se encuentre relacionado con lo requerido en los presentes Pliegos de condiciones.

### 1.4 CRONOGRAMA

Actividad	Fecha y hora	Lugar
Apertura de Convocatoria	11 de marzo de 2022	<a href="http://www.oei.org.co/Contrataciones/Suministros">http://www.oei.org.co/Contrataciones/Suministros</a>
Presentación de inquietudes y solicitud de Aclaraciones	Hasta el 14 de marzo 2022 a las 12 m	<a href="mailto:procesocontratacion.col@oei.int">procesocontratacion.col@oei.int</a>
Respuesta de inquietudes	15 de marzo de 2022	<a href="http://www.oei.org.co/Contrataciones/Suministros">http://www.oei.org.co/Contrataciones/Suministros</a>
Presentación de propuestas	22 de marzo de 2022 hasta las 4:00 p.m.	Cra 9 N°76-27 Oficina Organización de Estados Iberoamericanos
Evaluación de las ofertas	23 al 25 de marzo 2022	Cra 9 N°76-27 Oficina Organización de Estados Iberoamericanos
Notificación de adjudicación provisional	28 de marzo de 2022	<a href="http://www.oei.org.co/Contrataciones/Suministros">http://www.oei.org.co/Contrataciones/Suministros</a>
Presentación de inquietudes a su evaluación	Hasta el 29 de marzo de 2022 hasta las 5:30 P.M	<a href="mailto:procesocontratacion.col@oei.int">procesocontratacion.col@oei.int</a>
Respuestas a las inquietudes	30 de marzo del 2022	<a href="http://www.oei.org.co/Contrataciones/Suministros">http://www.oei.org.co/Contrataciones/Suministros</a>

Notificación de la adjudicación definitiva	31 de marzo de 2022	<a href="http://www.oei.org.co/Contrataciones/Suministros">http://www.oei.org.co/Contrataciones/Suministros</a>
Suscripción del contrato	Dentro de los cinco días hábiles siguientes	Cra. 9 N°76-27 Oficina Organización de Estados Iberoamericanos

**Nota:** La OEI mediante comunicación escrita, podrá modificar el anterior cronograma. Igualmente, podrá modificar los presentes convocatoria mediante adendas que se publicaran en la página web de la OEI.

#### 1.6. PRESENTACION DE PROPUESTAS.

El proponente deberá presentar de manera obligatoria dos sobre cerrados debidamente rotulados y separados claramente:

##### ORIGINAL PROPUESTA ECONÓMICA

##### ORIGINAL PROPUESTA JURÍDICA, TÉCNICA Y FINANCIERA

La propuesta deberá ser presentada oportunamente, según lo indicado en estos Pliegos de condiciones.

Si el proponente estima conveniente presentar documentos adicionales explicando el beneficio para la OEI de su propuesta, estos deberán incluirse como anexo al final de la misma.

La propuesta, con toda la información necesaria y requerida, deberá ser presentada en castellano y los valores expresados en pesos colombianos y presentar la totalidad de la propuesta por escrito en medio mecánico y electrónico, sin enmendaduras o borradores en ninguna de sus partes, empastadas o anilladas con todas sus hojas foliadas y rubricadas.

El proponente deberá anexar en sobres cerrados, debidamente foliados y rotulados, con el nombre del proponente, dirección, correo electrónico, teléfono y fax.

Cada sobre deberá marcarse de la siguiente forma:

Señores:

**ORGANIZACIÓN DE ESTADOS IBEROAMERICANOS PARA LA EDUCACIÓN LA CIENCIA Y LA CULTURA – OEI**  
Bogotá D.C.

Convocatoria No.



Organización de Estados  
Iberoamericanos

Organização de Estados  
Ibero-americanos

Contiene original

Objeto:

Proponente: \_\_\_\_\_

Los sobres deberán contener la propuesta correspondiente y todos los originales de los documentos solicitados, foliados en forma consecutiva y firmada por el proponente o representante legal. En el evento de no poseerlos podrá adjuntar copias (a excepción de los documentos solicitados en original en los presentes pliegos de condiciones); sin embargo, la Organización de Estados Iberoamericanos OEI, se reserva el derecho de verificar su autenticidad.

No se aceptarán propuestas complementarias o modificaciones que fueren presentadas con posterioridad a la fecha de cierre de la presente convocatoria.

Adicional no se aceptará la entrega de documentos adicionales a los ya entregados, una vez la propuesta ya haya sido entregada y haya sido diligenciado el formato que se dispone para el recibo de las propuestas.

Tampoco se aceptarán las propuestas enviadas por correo que sean recibidas fuera del plazo establecido.

Una vez presentada la propuesta, no se aceptará a los proponentes, variación alguna en sus términos, ni la presentación de documentos o información adicional, lo cual no obsta para que la **ORGANIZACIÓN DE ESTADOS IBEROAMERICANOS – OEI**, pueda solicitar las aclaraciones de los documentos aportados en la propuesta.

Los requisitos mínimos habilitantes no son subsanables, razón por la cual cada proponente deberá allegar la documentación requerida para acreditar cada requisito establecido.

La propuesta deberá venir adecuadamente foliada en todas sus páginas. Además, deberá contener un índice en donde se presente una relación de todos los documentos, anexos, etc.

#### 1.7. LUGAR Y FECHA DE LA PRESENTACIÓN DE LA PROPUESTA.

La propuesta deberá ser presentada en la fecha y hora establecida en el cronograma, en las instalaciones de la OEI, ubicadas en la ciudad de Bogotá D.C en la Carrera 9 No 76 - 27.

El proponente entregara su propuesta en original de manera física previa inscripción en la planilla que se disponga para tal fin donde se registran la hora y fecha de recepción.

Teniendo en cuenta la situación de emergencia sanitaria, se autorizará el ingreso a las instalaciones de la OEI de UNA SOLA PERSONA por cada proponente, quien debe llevar



Organización de Estados  
Iberoamericanos

Organização de Estados  
Ibero-americanos

puesto tapabocas y cumplir todos los requisitos de bioseguridad que le sean exigidos al ingreso a la OEI. No se permitirá el ingreso a las personas que no cumplan los protocolos exigidos al ingreso.

Por lo anterior, no será responsable la OEI por la tardanza que los protocolos de bioseguridad puedan generar al ingreso, razón por la cual los proponentes deben llegar con el suficiente tiempo de antelación a la hora de cierre.

#### 1.8. COSTO DE LA ELABORACIÓN DE LA PROPUESTA.

Estarán a cargo del proponente todos los costos asociados a la preparación, elaboración y presentación de su propuesta. La Organización de Estados iberoamericanos no reconocerá ningún reembolso por este concepto.

#### 1.9. MONEDA Y PRECIOS DE LA PROPUESTA.

La propuesta se debe cotizar en pesos colombianos y en esta moneda se efectuarán los pagos correspondientes del contrato.

El proponente al calcular sus precios unitarios aproximará los centavos al peso cuando estos pasen de cincuenta centavos; en caso contrario, omitirá los centavos.

El proponente deberá incluir en el cálculo de sus precios, todos los costos y trabajos necesarios para realizar el objeto del contrato.

#### 1.10. PROPUESTA AJUSTADA A LA CONVOCATORIA

Solo serán consideradas las propuestas que en su propuesta básica se ajusten a los Pliegos de condiciones.

La propuesta debe cumplir con las especificaciones técnicas y requisitos de participación en igualdad de condiciones.

#### 1.11. VALIDEZ DE LA PROPUESTA.

La propuesta deberá tener una validez mínima de 2 meses contados a partir de la fecha de su presentación, La OEI podrá solicitar aclaraciones e información adicional respecto de la propuesta presentada.

#### 1.12. PLAZO DE EJECUCION DEL CONTRATO

El plazo para la ejecución del contrato será de 60 días calendario, contados a partir del cumplimiento de los requisitos de perfeccionamiento y legalización del mismo, es decir, firma del contrato y aprobación de la garantía por OEI.

### 1.13. PRESUPUESTO ESTIMADO.

El presupuesto estimado de la convocatoria será el valor de **CIENTO CUARENTA Y OCHO MILLONES QUINIENTOS MIL PESOS MCTE (\$148.500.000)** incluido IVA y demás impuestos a que haya lugar.

### 1.14. FORMA DE PAGO.

El pago del contrato se realizará de la siguiente manera:

Un único pago contra entrega del 100% de los bienes adquiridos en el marco del contrato, cuyo medio de verificación serán las Acta de entrega y embalaje de las cómodas en la sede de la OEI ubicada en la ciudad de Bogotá recibidas a satisfacción.

Con cada desembolso se deberá presentar un informe detallado de cada una de las actividades ejecutadas aprobado por la supervisión del contrato y que se encuentran relacionadas con el objeto a celebrar.

Los desembolsos se realizarán previa presentación de la factura correspondiente, la certificación de recibido a satisfacción por parte del supervisor.

Los pagos estarán supeditados a los recursos que se encuentren en la tesorería de la OEI, provenientes de los desembolsos que realicen las diferentes entidades aliadas; de tal manera que la OEI no asume responsabilidad alguna por la demora que pueda presentarse en los desembolsos cuando se adjudique el contrato.

### 1.15. ACLARACIONES A LA CONVOCATORIA

Cualquier duda que pueda surgir de la lectura de este documento, favor dirigirla al mail: [procesocontratacion.col@oei.int](mailto:procesocontratacion.col@oei.int) dentro de las fechas y horas establecidas en el cronograma.

Se aclara que no habrá otra fecha para formular nuevas solicitudes de aclaración a la convocatoria. Sera de exclusiva responsabilidad del proponente las interpretaciones y deducciones que hagan de las estipulaciones contenidas en la convocatoria.

La OEI responderá mediante documento de aclaraciones que será publicado en la página web de la organización.

Los proponentes deberán examinar cuidadosamente la convocatoria e informarse cabalmente de todas las circunstancias que puedan afectar de alguna manera las actividades y los plazos. Sera



de exclusiva responsabilidad del proponente las interpretaciones y deducciones que haga de las estipulaciones contenidas en la convocatoria. La presentación de la propuesta será evidenciada de que el proponente ha examinado los términos y ha obtenido de la OEI las aclaraciones satisfactorias sobre cualquier punto incierto o dudoso.

Las comunicaciones que no fueren emitidas por la OEI carecerán de validez y no serán tenidas en cuenta al momento de proceder con la evaluación correspondiente.

#### **1.16. MODIFICACION DE LOS PLIEGOS DE CONDICIONES**

La OEI expedirá las modificaciones pertinentes a la convocatoria mediante adendas en cualquier momento antes de la fecha límite de presentación de las propuestas.

Las adendas que se emitan formarán parte de la convocatoria y serán publicados en la página web de la OEI.

Cuando la convocatoria fuera modificada mediante adendas, la OEI podrá discrecionalmente prorrogar la fecha límite de presentación de las propuestas para dar más tiempo a los oferentes para preparar sus propuestas con motivo de dicha modificación.

Los proponentes deberán examinar cuidadosamente la convocatoria e informarse cabalmente de todas las circunstancias que puedan afectar de alguna manera las actividades y los plazos.

#### **1.17. CONDICIONES Y CALIDADES EXIGIDAS**

El proponente deberá elaborar la propuesta de acuerdo con lo establecido en esta convocatoria anexando la documentación exigida, solamente serán admisibles las propuestas que reúnan y correspondan en forma inequívoca a los requerimientos de la Organización de Estados Iberoamericanos que se incluyen en los presentes términos.

Se recomienda a los proponentes presentar sus propuestas sujetándose al orden establecido en el numeral 2 y al cumplimiento de los requisitos establecidos con el fin de facilitar su estudio.

En la presente convocatoria se describen las condiciones que deben cumplir los proponentes y con base en ellas los proponentes harán sus ofrecimientos de acuerdo con su capacidad y disponibilidad.

#### **1.18. SUPERVISIÓN DEL CONTRATO.**

La supervisión del contrato será ejercida por la persona designada por el Director de la OEI, la cual será la persona responsable de verificar el cumplimiento del objeto y de las obligaciones del contrato y de autorizar los desembolsos en la forma establecida en el presente documento asumiendo la responsabilidad del recibo a satisfacción de los elementos relacionados en el objeto de este contrato y por el seguimiento y control del mismo.



Organización de Estados  
Iberoamericanos

Organização de Estados  
Ibero-americanos

1.19.

## CORRESPONDENCIA.

Toda la correspondencia, entendida esta como aquella documentación e información adicional al archivo cifrado, bajo el cual se presenta la propuesta y que se genere con ocasión del presente proceso de selección deberá ser enviada al correo electrónico: [procesocontratacion.col@oei.int](mailto:procesocontratacion.col@oei.int)

## 1.20. PROTECCIÓN DE DATOS:

Los tratamientos de datos de carácter personal deberán respetar en su integridad el Reglamento (UE) 2016/679 del Parlamento Europeo y del Consejo de 27 de abril de 2016 relativo a la protección de las personas físicas y la Ley Orgánica 3/2018, de 5 de diciembre, de Protección de Datos Personales y Garantía de los Derechos Digitales. Le informamos que los datos personales a los que la Organización de Estados Iberoamericanos para la Educación, Ciencia y Cultura (OEI) pueda tener acceso en la tramitación de este procedimiento serán tratados con la finalidad de verificar la capacidad de obrar de los candidatos y la acreditación de los criterios de adjudicación del personal adscrito a la ejecución del contrato. Los datos personales del adjudicatario serán publicados en nuestra web <https://oei.int/contrataciones> por criterios de transparencia en la contratación, este tratamiento es necesario y usted consiente el mismo.

Los datos personales de los candidatos no adjudicatarios serán conservados por la Organización de Estados Iberoamericanos para la Educación, Ciencia y Cultura (OEI) por motivos de auditorías sobre los procesos de contratación.

Los datos objeto del tratamiento no serán cedidos a terceros o a proveedores externos, salvo lo establecido por la legislación vigente. La base legítima del tratamiento en cuestión será la ejecución del contrato mercantil. La Organización de Estados Iberoamericanos para la Educación, Ciencia y Cultura (OEI) conservará los datos mientras tenga lugar la relación contractual entre las partes, conservándose bloqueados los datos posteriormente por el tiempo mínimo que exige la legislación vigente para depurar posibles responsabilidades derivadas del tratamiento.

Le anunciamos que puede ejercer sus derechos de acceso, rectificación, cancelación, oposición, portabilidad y limitación del tratamiento de sus datos dirigiéndose a la Organización de Estados Iberoamericanos para la Educación, Ciencia y Cultura (OEI) en C/ Bravo Murillo, 38. 28015 Madrid o a [proteccion.datos@oei.int](mailto:proteccion.datos@oei.int), acompañando copia de su DNI acreditando debidamente su identidad. En cualquier situación, Ud. tiene derecho a presentar una reclamación ante la Agencia Española de Protección de Datos (AEPD).

## CAPÍTULO 2

### DOCUMENTOS DE LA PROPUESTA

## CRITERIOS DE SELECCIÓN JURÍDICA, FINANCIERA Y TÉCNICA.

Se deben anexar los siguientes documentos, los cuales conforman la información requerida para la evaluación de la propuesta:

### 2.1 DOCUMENTOS DE CARÁCTER JURÍDICO

#### 2.1.1. SITUACIONES DE EXCLUSIÓN

Los proponentes personas jurídicas y la personas naturales o jurídicas con poderes de representación, de decisión o de control en relación con la persona jurídica deberán acreditar que No se encuentra en ninguna de las siguientes situaciones de exclusión:

- a. si se declara en concurso o está sometido a un procedimiento de insolvencia o liquidación, sus activos están siendo administrados por un liquidador o por un tribunal, se halla en concurso de acreedores, sus actividades empresariales han sido suspendidas o se encuentra en cualquier situación análoga, resultante de un procedimiento de la misma naturaleza en virtud de disposiciones legales o reglamentarias nacionales;
- b. se ha establecido mediante sentencia firme o decisión administrativa definitiva que la persona ha incumplido sus obligaciones en lo referente al pago<sup>1</sup> de impuestos o cotizaciones a la seguridad social, de conformidad con el Derecho aplicable;
- c. se ha establecido mediante sentencia firme o decisión administrativa definitiva que la persona es culpable de falta de ética profesional grave por haber infringido la legislación o la reglamentación aplicable o las normas deontológicas de la profesión a la que pertenece, o por cualquier conducta ilícita que afecte significativamente a su credibilidad profesional, cuando dicha conducta denote un propósito doloso o negligencia grave, con inclusión de cualquiera de las conductas siguientes:
  - i) tergiversar de forma fraudulenta o por negligencia la información exigida para verificar la inexistencia de motivos de exclusión o para el cumplimiento de los criterios de selección o para la ejecución de un contrato o acuerdo;
  - ii) celebrar con otras personas un acuerdo con el fin de falsear la competencia;
  - iii) vulnerar los derechos de propiedad intelectual;
  - iv) intentar influir en el proceso de toma de decisiones del Órgano de Contratación durante el procedimiento de contratación;
  - v) intentar obtener información confidencial que pueda conferirle ventajas indebidas en el procedimiento de adjudicación;
- d. se ha establecido mediante sentencia firme que es culpable de cualquiera de los actos siguientes:
  - i) fraude;
  - ii) corrupción;
  - iii) conductas relacionadas con una organización delictiva;

---

<sup>1</sup> En relación con el cumplimiento de sus obligaciones tributarias o con la Seguridad Social, se considerará que las empresas se encuentran al corriente en el mismo cuando las deudas estén aplazadas, fraccionadas o se hubiera acordado su suspensión con ocasión de la impugnación de tales deudas.

- iv) blanqueo de capitales o financiación del terrorismo;
- v) delitos de terrorismo o delitos ligados a actividades terroristas;
- vi) trabajo infantil u otras infracciones relacionadas con la trata de seres humanos;
- e. se ha establecido mediante sentencia firme o decisión administrativa definitiva que la persona o entidad ha creado una entidad en otro territorio con la intención de eludir obligaciones fiscales, sociales o cualesquiera otras obligaciones jurídicas de obligado cumplimiento en el lugar de su domicilio social, administración central o centro de actividad principal.
- f. se ha establecido mediante sentencia firme o decisión administrativa definitiva que la entidad ha sido creada con la finalidad prevista en la letra e).

En caso de no enviar en la propuesta los documentos que permitan evidenciar que no se encuentra en las anteriores situaciones de exclusión, lo anterior podrá ser acreditado por el proponente mediante declaración jurada ante notario, para lo cual se deberá diligenciar por cada una de las personas mencionadas al inicio del numeral el Anexo 5 del presente pliego.

### 2.1.2. CARTA DE PRESENTACIÓN DE LA PROPUESTA Y DECLARACIÓN EXPRESA Anexo1, Anexo 1A.

Carta de presentación de la propuesta firmada por el representante legal de la persona jurídica, la cual deberá contener como mínimo, identificación del proponente, número de teléfono, fax, correo electrónico y dirección, relación de los documentos que anexa, manifestación sobre el conocimiento de las condiciones establecidas y aceptación de su contenido. **(Se deberá diligenciar carta de presentación de la propuesta jurídica, técnica y financiera y declaración expresa de acuerdo con los Anexos 1 y 1A).** Así mismo el proponente deberá diligenciar el Anexo No. 1 sobre declaraciones expresas el cual deberá estar firmado por el representante legal de la persona jurídica, o persona natural, por el representante legal del Consorcio o la Unión Temporal y por los representantes de cada uno de sus integrantes.

### 2.1.3. COPIA DEL DOCUMENTO DE IDENTIDAD

El proponente deberá presentar fotocopia del documento de identidad del representante legal que sea legible de la entidad jurídica o del consorcio que presente su intención de participación a la convocatoria.

### 2.1.4. GARANTÍA DE SERIEDAD DE LA PROPUESTA

El proponente deberá constituir a favor de la **ORGANIZACIÓN DE ESTADOS IBEROAMERICANOS – OEI – formato Entidades Particulares**, una garantía expedida por una compañía de seguros legalmente establecida en Colombia cuya póliza matriz haya sido aprobada debidamente por la Superintendencia Financiera a nombre de entidades particulares.

El costo de la prima de garantía será por cuenta del proponente.

La garantía de seriedad se constituirá por un valor igual **al diez por ciento (10%)** del valor de la propuesta que presente el oferente, por el término de dos (2) meses contados a partir del día fijado para el cierre de la convocatoria.

El proponente deberá mantener vigente todos los plazos y condiciones originales de su propuesta y ampliar la validez de la garantía de seriedad por el término adicional que señale la OEI, si así ocurriere.

Cuando la garantía no sea expedida de acuerdo con los requerimientos de la Convocatoria, el proponente deberá remitir las modificaciones del caso, dentro del plazo que al efecto le señale la entidad contratante (OEI), so pena de rechazo de la propuesta, si no cumple.

Esta garantía la hará efectiva la Organización de Estados Iberoamericanos OEI, en el caso de que el proponente retire su oferta dentro del periodo de validez de la misma o cuando el proponente favorecido no firme el contrato respectivo o no constituya las garantías contractuales exigidas.

La garantía será devuelta a los proponentes única y exclusivamente en la eventualidad de declararse desierta la presente convocatoria.

***Nota: se deberá presentar la garantía con la propuesta y anexar el correspondiente recibo de pago o certificación de pago de la garantía original, SO PENA DE RECHAZO DE LA PROPUESTA.***

#### **2.1.5. CERTIFICADO DE EXISTENCIA Y REPRESENTACIÓN LEGAL.**

Las personas jurídicas deberán presentar el certificado original de Existencia y Representación Legal expedido por la Cámara de Comercio o documento que haga sus veces, con fecha de expedición no mayor a 30 días de antelación a la fecha de presentación de la propuesta, donde conste como mínimo quien ejerce la representación legal, las facultades del mismo, el objeto social, dentro del cual deben hallarse comprendido las actividades objeto de la presente convocatoria. Cuando el representante legal de la persona jurídica tenga restricciones para contraer obligaciones a nombre de la misma, deberá adjuntar documento de autorización expresa del órgano competente, en el cual conste que está facultado para presentar la propuesta y firmar el contrato hasta por el valor de la misma

Las personas jurídicas nacionales deben acreditar que su vigencia se extiende por el plazo del contrato y dos (2) años más y acreditar q se encuentran constituidas y domiciliadas en Colombia.

#### **2.1.6. CONSORCIOS - UNIONES TEMPORALES**

Para los eventos de Consorcios o Uniones Temporales, el proponente deberá anexar el documento de constitución correspondiente, el cual deberá cumplir con los siguientes requisitos:

- A. Estar conformado por personas jurídicas
- B. Expresar si la participación es a título de Consorcio o Unión Temporal. Si se trata de Unión Temporal, sus miembros deberán señalar los términos y extensión (actividades y porcentajes) de su participación en la propuesta y en su ejecución, los cuales no podrán ser modificados sin el consentimiento previo y escrito

de la OEI. La omisión de este señalamiento, hará que se tome la propuesta como presentada por un Consorcio.

- C. Expresar que: la duración del Consorcio o de la Unión Temporal, será por el tiempo comprendido entre la presentación de la propuesta y la liquidación del contrato (incluyendo la prolongación de sus efectos), en caso de resultar favorecidos con la adjudicación. Este término no podrá ser inferior a dos años.
- D. Hacer la designación de la persona que tendrá la representación del Consorcio o de la Unión Temporal y sus facultades.
- E. Se debe indicar, en el documento de constitución, cual es la responsabilidad de cada uno de los integrantes en los aspectos administrativos, jurídicos, técnicos y económicos, así como la autorización expresa, para cada uno de los integrantes, para poder consorciales o establecer uniones temporales, así como la cuantía máxima.
- F. Cada uno de los miembros del consorcio de la unión temporal debe presentar autorización para comprometerse por el 100% del valor del contrato.

## 2.2. DOCUMENTOS DE CARÁCTER FINANCIERO

### 2.2.2. Documentos financieros

- a. Balance General a 31 de diciembre de 2021 comparado 2020.
- b. Estado de Resultados a 31 de diciembre de 2021 comparado 2020
- c. Notas a los Estados Financieros 2021 y 2020
- d. Índices financieros de 2021 y 2020
- e. Declaración de renta 2020

Se deberá discriminar en las cuentas del balance, el valor del activo corriente, del activo total y el valor del pasivo corriente y del pasivo total.

Certificación a los estados financieros de acuerdo al artículo 57 del Decreto 2649 de 1993.

Los estados financieros deben estar suscritos por el representante legal, el contador y el revisor fiscal si lo hubiere. Así mismo, se deberá anexar fotocopia de la tarjeta profesional tanto del contador como del revisor fiscal.

En caso de que el proponente sea una persona jurídica extranjera, ésta deberá presentar los estados financieros de la sucursal en Colombia.

Los estados financieros se deben presentar en valores absolutos, en caso de que no sean presentados así, se requerirá al proponente para que presente la información de la manera solicitada.

### 2.2.3. Certificado del contador y/o revisor fiscal

Certificado Vigente de Antecedentes del Contador y del Revisor Fiscal si lo hubiere, expedido por la Junta Central de Contadores.

### 2.2.4. Fotocopia de la tarjeta profesional del contador y/o revisor fiscal

El Proponente deberá allegar copia de la tarjeta Profesional de Contador y Revisor Fiscal, debidamente actualizado de acuerdo con las normas vigentes.

### 2.2.5. Fotocopia del RUT

El Proponente deberá allegar copia del RUT, debidamente actualizado de acuerdo con las normas vigentes.

2.2.6. **ANEXO 2:** El proponente deberá presentar el **Anexo No. 02** debidamente diligenciado.

## 2.3. DOCUMENTOS DE CARÁCTER TECNICO.

### 2.3.1. EXPERIENCIA

Para el presente proceso los proponentes deberán acreditar su experiencia de la siguiente manera:

Experiencia en la elaboración de los bienes y elementos objeto de la Convocatoria, para lo cual deberá allegar contratos donde se pueda evidenciar que los objetos se encuentren relacionados con el objeto de la presente convocatoria, es suministro y elaboración de muebles de almacenamiento o de dotación escolar elaborados en acero.

Las certificaciones allegadas para acreditar la experiencia deberán contener como mínimo la siguiente información:

- Nombre del contratante
- Objeto del contrato
- Valor ejecutado
- Fecha de ejecución

En el caso de allegar actas de liquidación de los contratos, las mismas deben contener mínimo la anterior información.

En caso de allegar facturas de venta, las mismas deben contener como mínimo la anterior información o deberán estar acompañadas del contrato, certificación o acta de liquidación.

### 2.3.2. ESPECIFICACIONES TECNICAS MINIMAS.

99 CÓMODA DOS PLAZAS INTERNADOS

#### DESCRIPCIÓN Y USO

99 Mueble de almacenamiento tipo cómoda para los usuarios de internados con espacio para dos (2) cubículos cada uno debe tener un bolillo y un entrepaño

PARTE	MATERIAL	ESPECIFICACIÓN	ACABADO	CANTIDAD
Estructura Principal	Acero	Lamina plegada espesor de pared 1,2 mm (Sin Pintura)	Pintura en polvo horneable para aplicación electrostática tipo epoxi poliéster color gris oscuro gofrado	1
Pared de Fondo	Acero	Lamina plegada espesor de pared 1,2 mm (Sin Pintura)	Pintura en polvo horneable para aplicación electrostática tipo epoxi poliéster color gris oscuro gofrado	1
Zócalo	Acero	Lamina plegada espesor de pared 1,2 mm (Sin Pintura)	Pintura en polvo horneable para aplicación electrostática tipo epoxi poliéster color gris oscuro gofrado	1
Refuerzo Base Estructural	Acero	Lamina plegada espesor de pared 1,2 mm (Sin Pintura)	Pintura en polvo horneable para aplicación electrostática	1



			tipo epoxi poliéster color gris oscuro gofrado	
Puerta	Acero	Lamina plegada espesor de pared 1,2 mm (Sin Pintura)	Pintura en polvo horneable para aplicación electrostática tipo epoxi poliéster color gris <b>claro</b> gofrado	2
Orificios de Ventilación	N/A	Diámetro por orificio 4 mm cantidad por puerta 41 en patrón circular	Pintura en polvo horneable para aplicación electrostática tipo epoxi poliéster color gris <b>claro</b> gofrado	2
Manija	Acero	Lamina plegada en omega espesor de pared 1,5 mm	Pintura en polvo horneable para aplicación electrostática tipo epoxi poliéster color gris <b>claro</b> gofrado	2
Platina Porta Candado	Acero	Platina espesor de pared 1/8" X 20 mm de ancho	Pintura en polvo horneable para aplicación electrostática tipo epoxi poliéster color gris oscuro gofrado	2
Bolillo	Acero	Tubo perfil de acero laminado en frio diámetro Ø1" Espesor de pared 1,2 mm sin	Pintura en polvo horneable para aplicación electrostática	2

		pintura	tipo epoxi poliéster color gris oscuro gofrado	
Entrepaña	Acero	Lamina plegada espesor de pared 1,5 mm (Sin Pintura)	Pintura en polvo horneable para aplicación electrostática tipo epoxi poliéster color gris oscuro gofrado	2
Bisagras	Comerciales	Comercial tres (3) por puerta	Pintura en polvo horneable para aplicación electrostática tipo epoxi poliéster color gris oscuro gofrado	6

- Todas las piezas de lámina deben tener pliegues estructurales en sus caras
- El zócalo debe tener un perfil Omega independiente soldado por debajo, paralelo a su lado más largo para mejorar su capacidad portante.
- El zócalo debe ser plegado en sus caras.
- Como mínimo de 50 mm de altura La estructura principal del mueble debe ser independiente a la estructura de las puertas.
- Cada una de las puertas debe tener una manija independiente plegada y orificios de ventilación.
- Cada una de las puertas es independiente, está conformada por una bandeja de lámina con los bordes plegados
- Cada una de las puertas debe tener tres (3) bisagras soldadas.
- El mueble debe tener una pared de fondo en lámina de acero plegada unida con soldadura tipo MIG que cubre todos los cubículos y el zócalo.
- Todas las uniones de las partes metálicas del mueble deben ser por medio de soldadura tipo MIG Cada espacio de cómoda debe soportar una carga estática de 25 kg verticales sobre su superficie, sin que presente deformación alguna en su superficie o estructura.
- Cada espacio de cómoda debe tener un entrepaño interno en lámina plegado firmemente soldado
- Cada espacio de cómoda debe tener un bolillo interno en la parte superior firmemente soldado

- Cada puerta debe tener un sistema de marcación porta rotulo para identificar el cubículo en lamina o acrílico remachado
- El mueble debe ser ensamblado de tal manera que NO permita que sus puertas se retiren posterior a este proceso.
- Todos los muebles deben ser entregados ensamblados. En ninguna parte del mueble deben presentarse ni filos, ni puntas que representen un riesgo en el uso.
- Cantidad: 99 cómodas

## DIMENSIONES

DESCRIPCION	DIMENSIÓN (mm)	TOLERANCIA
Altura total del mueble con zócalo	900	10 mm +/-
Profundidad del mueble	500	5 mm +/-
Ancho del mueble	800	5 mm +/-
Altura del cubiculo	850	5 mm +/-
Ancho del cubiculo	400	5 mm +/-
Profundidad del cubiculo	500	5 mm +/-
Altura de la manija	82	2 mm +/-
Profundidad del entrepaño	380	2 mm +/-
Altura interna del entrepaño	210	2 mm +/-
Espacio de la manija para la mano	23 Mínimo	N/A
Diámetro del orificio para el candado manija y porta candado	8	1 mm +/-

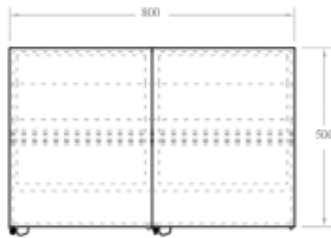
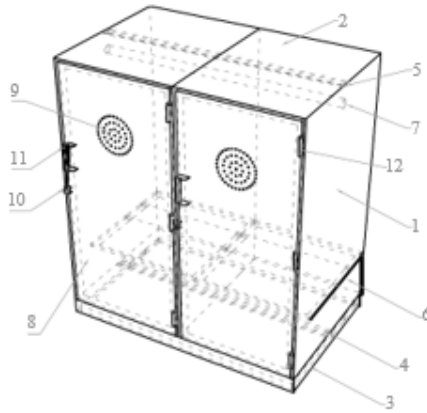

### CÓMODA DOS (2) PLAZAS

COMPONENTE	MATERIAL	CANTIDAD
1 Estructura Principal	Lámina de Acero Plegada Espesor 1,2 mm (Sin Pintura)	1
2 Pared de Fondo	Lámina de Acero Plegada Espesor 1,2 mm (Sin Pintura)	1
3 Zócalo	Lámina de Acero Plegada Espesor 1,2 mm (Sin Pintura)	1
4 Refuerzo Estructural Piso	Lámina de Acero Plegada en Omega Espesor 1,2 mm (Sin Pintura)	1
5 Refuerzo Estructural Techo	Lámina de Acero Plegada en Omega Espesor 1,2 mm (Sin Pintura)	1
6 Entrepauzo	Lámina de Acero Plegada en Omega Espesor 1,2 mm (Sin Pintura)	2
7 Bolillo	Tubo Acero laminado en frío sección redonda Ø 1" Espesor 1,2 mm (Sin Pintura)	1
8 Puerta	Lámina de Acero Plegada Espesor 1,2 mm (Sin Pintura)	2
9 Orificios de Ventilación	Ø 3mm patrón circular por 41 puerta (Sin Pintura)	2
10 Platina porta candado	Acero Platina Espesor 1/8" x 20 mm (Sin Pintura)	2
11 Manija	Acero Lámina Plegada Espesor 1,5 mm (Sin Pintura)	2
12 Bisagras	Comerciales dos (2) por puerta	6

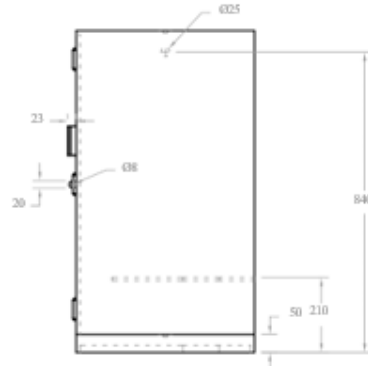
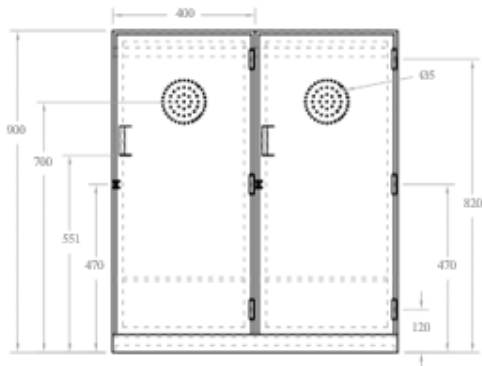

MANUAL DE DOTACIONES ESTABLECIMIENTOS EDUCATIVOS PÚBLICOS

REPÚBLICA DE COLOMBIA  
MINISTERIO DE EDUCACIÓN NACIONAL

VICEMINISTERIO DE EDUCACIÓN PREESCOLAR BÁSICA Y MEDIA  
DIRECCIÓN DE COBERTURA SUBDIRECCIÓN DE ACCESO

COMPONENTE DOTACIÓN: MOBILIARIO INTERNADOS  
ESPACIO: DORMITORIO

ITEM: CÓMODA DOS (2) PLAZAS  
CANTIDAD X JUEGO: 1

FECHA  
31 - 12 - 2016

JUEGO: UNA (1) CÒMODA

VISTAS PRINCIPALES - PERSPECTIVA

COTA  
mm

PLANO  
1 / 1

### 2.3.3. **CARTA DE PRESENTACIÓN DE LA PROPUESTA ECONOMICA (ANEXO 1B)**

Carta de presentación de la propuesta deberá estar firmada por el representante legal de la entidad la cual deberá contener el valor de la propuesta en pesos colombianos. Dicho valor deberá incluir todos los costos en que se tenga que incurrir para la ejecución del objeto contrato. En ningún caso el valor total de la propuesta de exceder el presupuesto estimado.

Teniendo en cuenta que este punto es de la esencia de la oferta no podrá estar condicionado ni ser adicionado o modificado completamente después de presentada la oferta.

La OEI se reserva la facultad de hacer correcciones aritméticas cuando se presenta inconsistencias.

La oferta debe proveer el pago de todos los gastos a que haya lugar por cuenta del contratista.

### 2.3.4. **CALCULO DE LA PROPUESTA ECONOMICA**

En los costos se deberán tenerse en cuenta todos los costos directos e indirectos derivado de los trabajos, deberá cubrir entre otros, los sueldos y jornales y prestaciones sociales del personal profesional y demás requerido o vinculado a la ejecución de las obras, honorarios, impuestos legales a su cargo, deducciones a que haya lugar y en general todo costo en el que incurre el proponente para la ejecución de los trabajos, la utilidad y el impuesto de valor agregado (IVA).

#### 2.3.4.1. **Presupuesto oficial**

El presupuesto estimado de la convocatoria será el valor de **CIENTO CUARENTA Y OCHO MILLONES QUINIENTOS MIL PESOS MCTE (\$148.500.000)** incluido IVA y demás impuestos a que haya lugar.

## **CAPITULO 3**

### **CRITERIOS DE ADJUDICACION DE CONTRATO.**

#### 3.1 **TERMINOS PARA EVALUACION Y ACLARACION DE PROPUESTAS.**

Las propuestas serán evaluadas teniendo en cuenta el cumplimiento de los requisitos exigidos en los presentes convocatoria. La OEI podrá solicitar aclaración a las propuestas por escrito, en caso de ser necesario. El proponente deberá responder dichas inquietudes, también por escrito y dentro del tiempo establecido por la OEI.

La evaluación jurídica la efectuará la OEI y la misma no tendrá ponderación alguna ya que se trata del estudio documental para terminar si las propuestas se ajustan a los requerimientos señalados en la convocatoria y si quedan habilitadas o rechazadas.

Se evaluarán las propuestas habilitadas jurídica y financieramente. Posteriormente se realizará el análisis técnico y económico, con base en los factores de evaluación ya establecidos en el presente documento y se efectuará la adjudicación

La adjudicación del contrato se hará con base en las calificaciones obtenidas por los oferentes al que obtenga el puntaje más alto y se comunicará a través de la página web de la OEI.

### 3.2 FACTORES DE ADJUDICACIÓN

3.2.1 **Entrega de muestra:** El proponente que entregue una muestra de la cómoda dentro de los 5 días calendario siguientes a la firma del contrato y que cumpla con las especificaciones técnicas, se le otorgaran 50 puntos. Al proponente que oferte dentro de los 10 días siguientes 40 puntos, 15 días siguientes 30 puntos.

#### 3.2.2 **FACTOR TIEMPO DE ENTREGA Hasta 50 puntos**

Toda vez que se requiere contar con elementos idóneos de la manera más expedita posible, el proponente que oferte el menor tiempo de entrega de las 99 cómodas requeridas se le otorgarán 50 puntos, a los participantes restantes se les aplicara una regla de tres dependiendo del menor tiempo ofertado. Debe precisarse que el tiempo ofertado por el proponente será el plazo de ejecución del contrato a celebrar, y no será otorgado por la OEI un plazo de prórroga al mismo.

### 3.3 CRITERIOS DE SELECCIÓN

#### 3.3.1 **EVALUACIÓN JURÍDICA (HABILITA/RECHAZA)**

Este aspecto, aunque carece de puntaje de evaluación, habilita o descalifica las propuestas para su evaluación financiera, técnica y económica.

Se estudiarán y analizarán los requisitos esenciales de orden legal exigidos en estos Pliegos de condiciones, verificando su estricto cumplimiento.

La OEI revisará y evaluará cada una de las propuestas y emitirá concepto sobre cuáles cumplen con los requisitos exigidos en los presentes términos.

#### 3.3.2 **EVALUACIÓN FINANCIERA (HABILITA/RECHAZA)**

Este aspecto, aunque carece de puntaje de evaluación, HABILITA o NO HABILITA, las propuestas para su evaluación técnica y económica. Se estudiarán y analizarán los requisitos esenciales de orden financiero exigidos en estos Pliegos de condiciones, consignados en el numeral 2.8 documentos de carácter financiero, verificando su estricto cumplimiento.

La OEI revisará y verificará cada una de las propuestas y emitirá concepto sobre cuales cumplen los requisitos financieros exigidos en los presentes términos.

### 3.3.3 EVALUACIÓN TÉCNICA DE REQUISITOS MÍNIMOS (HABILITA O RECHAZA)

Este aspecto, aunque carece de puntaje de evaluación, habilita o descalifica las propuestas desde el aspecto técnico.

Se estudiarán y analizarán los requisitos mínimos de carácter técnico exigidos en estos Pliegos de condiciones, verificando su estricto cumplimiento y emitirá concepto sobre cuáles cumplen con los requisitos exigidos en los presentes términos.

**Nota:** Para que la propuesta técnica sea evaluada, debe CUMPLIR con todos los REQUISITOS TÉCNICOS MÍNIMOS solicitados, de lo contrario la propuesta será RECHAZADA y no podrá ser evaluada.

### 3.3.4 CRITERIOS DE ADJUDICACIÓN

Una vez se verifique que los oferentes cumplan con la totalidad de los requisitos mínimos habilitantes, de carácter JURÍDICO, FINANCIERO y TÉCNICO, el comité evaluador realizará la valoración y asignación de puntajes acorde a los criterios de evaluación y puntuación.

### 3.3.5 ACLARACIÓN DE PROPUESTAS

A fin de facilitar el examen, evaluación y comparación de propuestas, la OEI podrá solicitar a uno o varios proponentes que aclaren su propuesta, sin que ello implique modificación o adición de la misma.

La solicitud de aclaración y la respuesta correspondiente se harán por escrito, esta última dentro del término previsto en la respectiva solicitud.

Si el proponente presenta a la OEI las explicaciones o aclaraciones solicitadas, en un término posterior al requerido, o las presenta incompletas o la respuesta no corresponde a lo solicitado no las presenta, la OEI entenderá que NO hay lugar a aclaración y evaluará con base en la información presentada en la oferta.

### 3.3.6 CRITERIOS DE DESEMPATE

En caso de presentarse empate entre dos o más proponentes en la ponderación definitiva, se aplicarán los siguientes criterios de desempate.

1. Se seleccionará a quien primero radique la propuesta, para lo cual se verificará la planilla de registro de planillas y cámaras de la OEI.
2. Se seleccionará la oferta que haya obtenido el mayor puntaje en el primer criterio de adjudicación.
3. Si persiste el empate, se seleccionará la oferta que haya obtenido el mayor puntaje en el segundo criterio de adjudicación y así sucesivamente.
4. Si el empate se mantiene se procederá por sorteo mediante balotas.

### **3.4 CUANDO SE DECLARA DESIERTA LA CONVOCATORIA O SE RECHAZA LA PROPUESTA.**

#### **3.4.1 DECLARATORIA DESIERTA**

La OEI podrá declarar desierta la convocatoria:

1. Si en la licitación no se ha recibido ninguna oferta válida o ninguna de las recibidas merece ser seleccionada desde el punto de vista cualitativo o económico
2. Si las propuestas presentan un precio artificialmente bajo, que no se ajusta al principio de buena gestión financiera (por ejemplo, si el precio propuesto por el candidato a quien vaya a adjudicarse el contrato no guarda relación alguna con el precio de mercado);
3. Cuando ninguna de las propuestas satisfaga el objeto de la convocatoria y no se ajusten a los requerimientos exigidos en los Pliegos de condiciones.
4. Cuando no sea posible realizar una evaluación objetiva de las propuestas presentadas.
5. Cuando la totalidad de las propuestas superen el presupuesto estimado para dicha convocatoria.
6. Cuando a juicio de la OEI, no sea conveniente. En este caso la OEI podrá reservarse las razones que haya tenido para hacerlo.
7. Cuando haya un único proponente y requerido para que presente documentación aclaratoria éste no la hubiere presentado en el término establecido para ello

#### **3.4.2 RECHAZO DE LAS PROPUESTAS**

La OEI podrá rechazar las propuestas:



1. Cuando no se presenten los documentos que se consideren como mínimos habilitantes y que impidan la evaluación objetiva de las propuestas.
2. Cuando se compruebe falsedad en la información suministrada por el proponente o inexactitud en la información suministrada o en la contenida en los documentos, certificados anexos a la propuesta y que sean objeto de evaluación.
3. Cuando existan varias propuestas presentadas por el mismo proponente bajo el mismo nombre o con nombres diferentes, para el mismo proceso de selección.
4. Cuando las condiciones ofrecidas por el proponente no cumplan con lo mínimo establecido en los Pliegos de condiciones.
5. Cuando el proponente omita alguno de los datos necesarios para la comparación objetiva de las propuestas.
6. Cuando el (los) oferente(s) haya(n) tratado de interferir, influenciar o informarse indebidamente sobre el análisis de las ofertas.
7. Cuando la propuesta sea presentada por personas jurídicamente incapaces para obligarse o sin las calidades exigidas.
8. Cuando al proponente se le solicite que aclare alguna información (que no sea factor de evaluación o calificación) y éste no responda oportunamente incumpliendo el plazo o cuando su respuesta no sea satisfactoria.
9. Cuando a juicio de la OEI, el proponente no cumpla con todos los requisitos y exigencias especificados dentro de los Pliegos de condiciones.
10. Cuando el proponente o alguno de los miembros del consorcio o unión temporal no tengan la capacidad jurídica para desarrollar el objeto del contrato.
11. Cuando no esté firmada en original la carta de presentación de la oferta por el proponente si es persona natural, por el representante legal si es persona jurídica o por el representante designado si es consorcio o unión temporal.
12. Cuando el valor de la oferta pueda considerarse artificialmente bajo, con el propósito de obtener la adjudicación del contrato.
13. Cuando no se presente la póliza de garantía de seriedad de la oferta y su correspondiente recibo de pago.

14. Cuando no se presente en copia o se presente de forma incorrecta el documento de conformación para Consorcios o Uniones Temporales.
15. Cuando la propuesta sea presentada en un idioma diferente al español o la oferta económica se presente con algún valor en moneda extranjera.
16. Cuando la propuesta económica del proponente o la propuesta económica corregida resultante de la verificación aritmética, supere el valor del presupuesto oficial estimado.
17. Cuando se encuentren inconsistencias o irregularidades en la información presentada para acreditar el cumplimiento de los requisitos establecidos en los términos.
18. Cuando el oferente condicione su oferta, de modo que no se garantice el cumplimiento de la totalidad de las obligaciones y objeto estipulado en los Pliegos de condiciones.
19. Cuando el proponente suministre información falsa o que la entidad corrobore que dicha información no es veraz.
20. Cuando el proponente ya haya ejecutado contratos con la OEI, y los mismos presentaron incumplimientos, llamados de atención, retrasos en la ejecución, ejecución inadecuada, que a juicio de la OEI hayan afectado el cumplimiento del objeto, obligaciones contractuales, tiempos de ejecución de contrato, entre otros.

### 3.4.3 ADJUDICACIÓN Y PERFECCIONAMIENTO DEL CONTRATO

La OEI adjudicará el contrato al proponente cuya propuesta haya cumplido con los requisitos exigidos en los pliegos de condiciones, según el acta del Comité Evaluador y la adjudicación provisional, previa aprobación del órgano de contratación.

### 3.4.4 INFORMACION Y/O ACLARACION SOBRE EL PRESENTE PROCESO

Se divulgará a los oferentes que participen en el proceso, para conocimiento de todos los participantes el resultado de la evaluación, comparación y calificación de las ofertas.

No obstante, si desde la fecha de publicación de la convocatoria y hasta la fecha de adjudicación del contrato, algún oferente desea comunicarse con la OEI sobre cualquier asunto relacionado con ésta, deberá hacerlo por escrito a la dirección de correo electrónico indicado en los presentes Pliegos de condiciones y dentro de los plazos establecidos en el cronograma, no se atienden solicitudes vía telefónica.

La OEI será la única autorizada a responder las solicitudes de información que realicen los proponentes, cumpliendo los requisitos establecidos en los presentes Pliegos de condiciones y en relación con el presente proceso.

#### **3.4.5 FORMULACION DE RECLAMACIONES**

Se publicará para conocimiento de todos los participantes la adjudicación provisional y dentro del término establecido en el cronograma del proceso los proponentes podrán presentar aclaraciones, vía correo electrónico a la dirección señalada en los presentes Pliegos de condiciones, debiendo acreditar el reclamante su capacidad de obrar con poder suficiente. La reclamación no podrá tener como único objeto la obtención de una segunda evaluación sin más motivo que el desacuerdo del demandante con la decisión de adjudicación. Sólo serán consideradas las reclamaciones respecto de la evaluación de la oferta del propio oferente.

#### **3.4.6 PLAZO PARA SUSCRIBIR EL CONTRATO.**

Si el adjudicatario no suscribe el contrato correspondiente dentro de los 5 días hábiles siguientes a la fecha establecida para la firma del mismo quedará a favor de la OEI en calidad de sanción el valor de la garantía constituida para responder por la seriedad de la propuesta sin menoscabo de las acciones legales contundentes al reconocimiento de perjuicios causados y no cubiertas por el valor de la garantía.

En este evento, la OEI con base en el acta del Comité Evaluador, podrá adjudicar el contrato dentro de los 10 días hábiles siguientes al proponente calificado en segundo lugar, siempre y cuando su propuesta sea igualmente favorable.

#### **3.4.7 CESION DEL CONTRATO.**

El contratista no podrá subcontratar o ceder el contrato a personas naturales, jurídicas nacionales o extranjeras sin el consentimiento previo y escrito de la Organización de Estados Iberoamericanos OEI y esta puede reservarse las razones que tengan para negar la cesión.

#### **3.4.8 GARANTIAS DEL CONTRATO.**

El contratista se obliga a constituir a favor y a satisfacción de la OEI, las pólizas requeridas más adelante, en una compañía de seguros legalmente autorizada para funcionar en Colombia, en formato de Entidades Particulares, cuyas pólizas matrices estén aprobadas por la Superintendencia Financiera y cumplan con todos los requisitos de ley.

En caso de que haya necesidad de adicionar, prorrogar o suspender la ejecución del contrato resultante o en cualquier otro evento, el contratista se obliga a modificar las garantías según corresponda.

El contratista deberá mantener vigentes las garantías y serán de su cargo el pago de todas las primas y demás erogaciones de constitución. La OEI podrá Solicitar a la aseguradora la prórroga o modificación de las pólizas a cargo del contratista, cuando esté se negare a hacerlo, valor que descontará de las sumas adeudadas.

El contratista deberá amparar los siguientes riesgos.

- **De cumplimiento de las obligaciones:** Dicho amparo se solicita para garantizar el cumplimiento de las obligaciones del contrato por un valor equivalente al 20% del valor de contrato por el término de duración del mismo y cuatro (4) meses más.
- **De calidad y correcto funcionamiento de los bienes:** Dicho amparo se solicita para garantizar el cumplimiento de las obligaciones del contrato por un valor equivalente al 20% del valor de contrato por el término de duración del mismo y cuatro (4) meses más.

Para la liquidación del contrato se exigirá al contratista la ampliación de los amparos del contrato si es de caso.

### 3.4.9 PERFECCIONAMIENTO DEL CONTRATO

El contratista tendrá un plazo de CINCO (5) días hábiles para cumplir con los requisitos de perfeccionamiento del contrato, si transcurrido ese tiempo no se hubiera procedido de conformidad, la OEI podrá adjudicar el contrato al segundo proponente, tomando como base la evaluación de las propuestas, siempre y cuando la oferta cumpla técnicamente y este en igualdad de condiciones favorables.

### 3.4.10 TERMINACION ANTICIPADA DEL CONTRATO.

El contrato podrá darse por terminado anticipadamente en cualquiera de los siguientes casos:

- Cuando las partes den por terminado el contrato por mutuo acuerdo.
- Por el incumplimiento de cualquiera de las obligaciones a cargo del contratista y previamente avalado por el supervisor del contrato.
- Por disolución de la persona jurídica del contratista, de las personas jurídicas.
- Por imposibilidad de cumplir el objeto del contrato y/o por terminación del contrato del cual se deriva el presente contrato y mediante comunicación escrita de la OEI.

### 3.4.11 LIQUIDACION DEL CONTRATO.

**OEI**



Organización de Estados  
Iberoamericanos

Organização de Estados  
Ibero-americanos

El contrato se liquidará mediante acta suscrita por las partes, en la cual se declara el estado de la ejecución del mismo, determinando los valores correspondientes a dicha ejecución, así como todos los ajustes, revisiones y reconocimientos a que haya lugar, hará parte del acta de liquidación, el acta de recibo del supervisor.

## ANEXO No. 1

Nosotros los suscritos, de acuerdo con lo establecido en los Pliegos de condiciones, Manifestamos expresamente que:

- Que no existe grado de parentesco con funcionarios de la OEI que participen en el proceso de Contratación.
- Que como persona natural o jurídica ninguno de los socios o integrantes de esta hemos sido condenados por delitos de asociación ilícita, corrupción en transacciones económicas internacionales, tráfico de influencias, cohecho, fraude y delitos contra la hacienda pública y la seguridad social, delitos contra los derechos de los trabajadores, malversación y conductas afines.
- Que como persona natural o jurídica ninguno de los socios o integrantes de esta hemos sido condenados con pena accesoria de interdicción de derechos y funciones públicas y quienes hayan sido sancionados disciplinariamente con destitución.
- Que no somos cónyuges o compañeros permanentes, no nos encontramos dentro del segundo grado de consanguinidad o segundo de afinidad con cualquier otra persona que formalmente haya presentado propuesta para una misma licitación o concurso.
- Que a la fecha la persona natural o la jurídica que represento no ha incumplido, presentaron demoras o inconvenientes en contratos anteriores suscritos con la OEI.

Firma del Representante Legal

C.C. \_\_\_\_\_ de \_\_\_\_\_

Nombre del Representante Legal: \_\_\_\_\_

**ANEXO No. 1 A**  
**FORMATO CARTA DE PRESENTACIÓN PROPUESTA TÉCNICA**

Bogotá D.C.,

Señores

**ORGANIZACIÓN DE ESTADOS IBEROAMERICANOS – OEI**

Ciudad.

REF: Convocatoria No.

Apreciados Señores:

Nosotros los suscritos, de acuerdo con lo establecido en los Pliegos de condiciones, presentamos la siguiente propuesta para contratar \_\_\_\_\_, y en el caso de que nos sea aceptada y adjudicado el contrato por la OEI, nos comprometemos a firmar este dentro del término establecido.

Declaramos, así mismo:

- 1) Que la propuesta solo compromete a los firmantes de esta carta.
- 2) Que toda la información y documentación suministrada es veraz.
- 3) Que conozco (cemos) las especificaciones técnicas y las condiciones establecidas en los Pliegos de condiciones y acepto (amos) su contenido.
- 4) Que en caso de ser favorecido (s) en la presente convocatoria me (nos) comprometo (hemos) a pagar los impuestos a que haya lugar y a expedir las garantías requeridas de acuerdo con el contrato que se derive.
- 5) Que esta propuesta y el contrato que llegare a celebrarse, solo compromete a los firmantes de esta carta.
- 6) Que ninguna entidad o persona distinta del firmante tiene interés comercial en esta propuesta ni en el contrato probable que de ella se derive.
- 7) Que conocemos la información general, especificaciones y demás documentos de los Pliegos de condiciones y aceptamos los requisitos en ellos contenidos.
- 8) Que hemos recibido las siguientes aclaraciones de los Pliegos de condiciones (**Indicar el número y la fecha de cada una**).
- 9) Que manifiesto expresamente haber leído y conocer la Solicitud Requerida, así como las modificaciones expedidas por la OEI (Si las hay), y en consecuencia me someto a las condiciones en ellas establecidas.
- 10) Que, si se nos adjudica el contrato, nos comprometemos a suscribir el contrato y constituir sus garantías dentro de los términos señalados para ello.
- 11) El recibo de esta invitación no establece ningún compromiso contractual sino la aceptación de condiciones para acceder a un proceso de selección.



Organización de Estados  
Iberoamericanos

Organização de Estados  
Ibero-americanos

12) Que renuncio a cualquier reclamación por desconocimiento de las condiciones o de errónea interpretación de los Pliegos de condiciones.

13) Que entiendo y acepto que ustedes no están obligados a aceptar la más baja ni cualquiera de las propuestas que reciban.

14) Que convengo en mantener esta propuesta por un período de **dos (2) meses** contados a partir de la fecha del cierre de la invitación y apertura de propuestas. La propuesta me obliga y podrá ser aceptada en cualquier momento antes de que expire el período indicado.

15) Que tengo facultad y capacidad suficientes para presentar la propuesta, suscribir el contrato en caso de ser seleccionado, ejecutarlo y representar al proponente(s) judicial y extrajudicialmente.

16) Que entiendo y acepto que en virtud de la Ley 30 de 1989, los archivos de la OEI son inviolables y por consiguiente todos sus documentos, actas y manuscritos, así como la correspondencia, son de carácter confidencial.

17) Que al regirse la OEI por sus propios reglamentos y procedimientos, entiendo y acepto que en el contrato que se suscriba objeto de la presente invitación, no se estipularán cláusulas especiales de responsabilidad, derechos de autor, garantías, etc., diferentes a las establecidas por la OEI.

18) Que con la presentación de la propuesta entiendo y acepto que la presente convocatoria y el contrato que se celebre se rige SOLO por los procedimientos de la OEI.

19) Que en caso de ser favorecido en la presente convocatoria, entiendo y acepto que en cumplimiento de las obligaciones y el objeto del contrato tendré acceso y manejo de datos personales, de cuyo tratamiento es responsable la OEI, razón por la cual tendré la condición de encargado de datos y en consecuencia firmare los documentos necesarios para salvaguardar dicha información.

20) Que la presente propuesta consta de (\_\_\_\_) folios debidamente numerados, y presento ORIGINAL de la misma.

21) Número de la póliza de seriedad de la propuesta: \_\_\_\_\_, Valor asegurado: \_\_\_\_\_, Recibo de pago de la póliza: \_\_\_\_\_, con fecha de: \_\_\_\_\_, Vigencia: desde \_\_\_\_\_ hasta \_\_\_\_\_

Atentamente,

Nombre proponente o razón social

Firma: \_\_\_\_\_

Dirección comercial del proponente: \_\_\_\_\_

Ciudad y Departamento: \_\_\_\_\_

Teléfonos: \_\_\_\_\_

E-mail: \_\_\_\_\_



**OEI**



Organización de Estados  
Iberoamericanos

Organização de Estados  
Ibero-americanos

Firma del Representante Legal

C.C. \_\_\_\_\_ de \_\_\_\_\_

Nombre del Representante Legal: \_\_\_\_\_

**ANEXO No. 1 B**  
**FORMATO CARTA DE PRESENTACIÓN PROPUESTA ECONÓMICA**

Bogotá D.C.,

Señores  
**ORGANIZACIÓN DE ESTADOS IBEROAMERICANOS – OEI**  
Ciudad.

REF: Convocatoria No.

Apreciados Señores:

Nosotros los suscritos, de acuerdo con lo establecido en los Pliegos de condiciones, presentamos la siguiente propuesta para contratar \_\_\_\_\_, y en el caso de que nos sea aceptada y adjudicado el contrato por la OEI, nos comprometemos afirmar éste dentro del término establecido.

Declaramos así mismo:

- 1) Que la propuesta sólo compromete a los firmantes de esta carta.
- 2) Que toda la información y documentación suministrada es veraz.
- 3) Que conozco (cemos) las especificaciones técnicas y las condiciones establecidas en los Pliegos de condiciones y acepto (amos) su contenido.
- 4) Que en caso de ser favorecido (s) en la presente convocatoria me (nos) comprometo (hemos) a pagar los impuestos a que haya lugar y a expedir las garantías requeridas de acuerdo con el contrato que se derive.
- 5) Que esta propuesta y el contrato que llegare a celebrarse sólo compromete a los firmantes de esta carta.
- 6) Que ninguna entidad o persona distinta del firmante tiene interés comercial en esta propuesta ni en el contrato probable que de ella se derive.
- 7) Que conocemos la información general, especificaciones y demás documentos de los Pliegos de condiciones y aceptamos los requisitos en ellos contenidos.
- 8) Que hemos recibido las siguientes aclaraciones de los Pliegos de condiciones. (**Indicar el número y la fecha de cada una**).
- 9) Que manifiesto expresamente haber leído y conocer la Solicitud Requerida, así como las modificaciones expedidas por la “OEI” (Si las hay), y en consecuencia me someto a las condiciones en ellas establecidas.



Organización de Estados  
Iberoamericanos

Organização de Estados  
Ibero-americanos

- 10) Que, si se nos adjudica el contrato, nos comprometemos a suscribir el contrato y constituir sus garantías dentro de los términos señalados para ello.
- 11) El recibo de esta invitación no establece ningún compromiso contractual sino la aceptación de condiciones para acceder a un proceso de selección.
- 12) Que renuncio a cualquier reclamación por desconocimiento de las condiciones o de errónea interpretación de los Pliegos de condiciones.
- 13) Que entiendo y acepto que ustedes no están obligados a aceptar la más baja ni cualquiera de las propuestas que reciban.
- 14) Que convengo en mantener esta propuesta por un período de 2 meses contados a partir de la fecha del cierre de la invitación y apertura de propuestas. La propuesta me obliga y podrá ser aceptada en cualquier momento antes de que expire el período indicado.
- 15) Que tengo facultad y capacidad suficientes para presentar la propuesta, suscribir el contrato en caso de ser seleccionado, ejecutarlo y representar al proponente(s) judicial y extrajudicialmente.
- 16) Que entiendo y acepto que en virtud de la Ley 30 de 1989, los archivos de la OEI son inviolables y por consiguiente todos sus documentos, actas y manuscritos, así como la correspondencia, son de carácter confidencial.
- 17) Que al regirse la OEI por sus propios reglamentos y procedimientos, entiendo y acepto que en el contrato que se suscriba objeto de la presente invitación, no se estipularán cláusulas especiales de responsabilidad, derechos de autor, garantías, etc., diferentes a las establecidas por la OEI.
- 18) Que la presente propuesta consta de (\_\_\_\_) folios debidamente numerados, y presento ORIGINAL de la misma.
- 19) Que el VALOR TOTAL DE LA PROPUESTA es de \_\_\_\_\_ (\$\_\_\_\_\_); según relación del cuadro siguiente:

Atentamente,

Nombre proponente o razón social

Firma: \_\_\_\_\_

Dirección comercial del proponente: \_\_\_\_\_

Ciudad y Departamento: \_\_\_\_\_

Teléfonos: \_\_\_\_\_

E-mail: \_\_\_\_\_

**OEI**



Organización de Estados  
Iberoamericanos

Organização de Estados  
Ibero-americanos

Firma del Representante Legal

C.C. \_\_\_\_\_ de \_\_\_\_\_

Nombre del Representante Legal: \_\_\_\_\_



Organización de Estados  
Iberoamericanos

Organização de Estados  
Ibero-americanos

**ANEXO No. 2  
RESUMEN DE LOS ESTADOS FINANCIEROS**

**(A 31 DE DICIEMBRE DE 2020)**

Razón Social del proponente \_\_\_\_\_

(Pesos Colombianos)

**ACTIVO CORRIENTE \$** \_\_\_\_\_

**ACTIVO TOTAL \$** \_\_\_\_\_

**INVENTARIOS \$** \_\_\_\_\_

**PASIVO CORRIENTE \$** \_\_\_\_\_

**PASIVO TOTAL \$** \_\_\_\_\_

Los valores deben indicarse en moneda legal colombiana

**REPRESENTANTE LEGAL (Nombre y firma)**

C.C No \_\_\_\_\_

**CONTADOR PÚBLICO (Nombre y firma)**

C.C No \_\_\_\_\_

**REVISOR FISCAL O CONTADOR PÚBLICO (Nombre y firma)**

TP. No \_\_\_\_\_

Los suscritos firmantes hacemos constar que los datos consignados en el presente formulario son verídicos y nos sometemos a lo dispuesto en el artículo 43 de la Ley 222 de 1995.

Firmamos bajo la gravedad de juramento.



Organización de Estados  
Iberoamericanos

Organização de Estados  
Ibero-americanos

### ANEXO 3 ACEPTACION DE CONDICIONES TECNICAS

Los suscritos: \_\_\_\_\_, identificado (s) con cédula de ciudadanía No. \_\_\_\_\_ de \_\_\_\_\_, domiciliado en \_\_\_\_\_, actuando en mi propio nombre (o en representación de...) que en adelante se denominará EL PROPONENTE, manifestamos que ACEPTAMOS LAS CONDICIONES CONTENIDAS EN LOS PLIEGOS DE CONDICIONES Y DEMÁS DOCUMENTOS QUE INTEGRAN EL MISMO, dentro del proceso contratar una persona jurídica para realizar el suministro de cómodas de acuerdo con la especificaciones técnicas y cantidades indicadas por el MEN, en el marco del convenio CO1.PCCNTR. 2479361 de 2021, suscrito entre la Organización de Estados Iberoamericanos y el Ministerio de Educación Nacional, destinados a residencias estudiantiles.

Características mínimas a proveer:

CÓMODA DOS PLAZAS INTERNADOS

#### DESCRIPCIÓN Y USO

Mueble de almacenamiento tipo cómoda para los usuarios de internados con espacio para dos (2) cubículos cada uno debe tener un bolillo y un entrepaño

PARTE	MATERIAL	ESPECIFICACIÓN	ACABADO	CANTIDAD
Estructura Principal	Acero	Lamina plegada espesor de pared 1,2 mm (Sin Pintura)	Pintura en polvo horneable para aplicación electrostática tipo epoxi poliéster color gris oscuro gofrado	1
Pared de Fondo	Acero	Lamina plegada espesor de pared 1,2 mm (Sin Pintura)	Pintura en polvo horneable para aplicación electrostática	1

			tipo epoxi poliéster color gris oscuro gofrado	
Zócalo	Acero	Lamina plegada espesor de pared 1,2 mm (Sin Pintura)	Pintura en polvo horneable para aplicación electrostática tipo epoxi poliéster color gris oscuro gofrado	1
Refuerzo Base Estructural	Acero	Lamina plegada espesor de pared 1,2 mm (Sin Pintura)	Pintura en polvo horneable para aplicación electrostática tipo epoxi poliéster color gris oscuro gofrado	1
Puerta	Acero	Lamina plegada espesor de pared 1,2 mm (Sin Pintura)	Pintura en polvo horneable para aplicación electrostática tipo epoxi poliéster color gris <b>claro</b> gofrado	2
Orificios de Ventilación	N/A	Diámetro por orificio 4 mm cantidad por puerta 41 en patrón circular	Pintura en polvo horneable para aplicación electrostática tipo epoxi poliéster color gris <b>claro</b> gofrado	2
Manija	Acero	Lamina plegada en omega espesor de pared 1,5 mm	Pintura en polvo horneable para aplicación electrostática	2

			tipo epoxi poliéster color gris <b>claro</b> gofrado	
Platina Porta Candado	Acero	Platina espesor de pared 1/8" X 20 mm de ancho	Pintura en polvo horneable para aplicación electrostática tipo epoxi poliéster color gris oscuro gofrado	2
Bolillo	Acero	Tubo perfil de acero laminado en frio diámetro Ø1" Espesor de pared 1,2 mm sin pintura	Pintura en polvo horneable para aplicación electrostática tipo epoxi poliéster color gris oscuro gofrado	2
Entrepañó	Acero	Lamina plegada espesor de pared 1,5 mm (Sin Pintura)	Pintura en polvo horneable para aplicación electrostática tipo epoxi poliéster color gris oscuro gofrado	2
Bisagras	Comerciales	Comercial tres (3) por puerta	Pintura en polvo horneable para aplicación electrostática tipo epoxi poliéster color gris oscuro gofrado	6

- Todas las piezas de lámina deben tener pliegues estructurales en sus caras
- El zócalo debe tener un perfil Omega independiente soldado por debajo, paralelo a su lado más largo para mejorar su capacidad portante.



- El zócalo debe ser plegado en sus caras.
- Como mínimo de 50 mm de altura La estructura principal del mueble debe ser independiente a la estructura de las puertas.
- Cada una de las puertas debe tener una manija independiente plegada y orificios de ventilación.
- Cada una de las puertas es independiente, está conformada por una bandeja de lámina con los bordes plegados
- Cada una de las puertas debe tener tres (3) bisagras soldadas.
- El mueble debe tener una pared de fondo en lámina de acero plegada unida con soldadura tipo MIG que cubre todos los cubículos y el zócalo.
- Todas las uniones de las partes metálicas del mueble deben ser por medio de soldadura tipo MIG Cada espacio de cómoda debe soportar una carga estática de 25 kg verticales sobre su superficie, sin que presente deformación alguna en su superficie o estructura.
- Cada espacio de cómoda debe tener un entrepaño interno en lámina plegado firmemente soldado
- Cada espacio de cómoda debe tener un bolillo interno en la parte superior firmemente soldado
- Cada puerta debe tener un sistema de marcación porta rotulo para identificar el cubículo en lamina o acrílico remachado
- El mueble debe ser ensamblado de tal manera que NO permita que sus puertas se retiren posterior a este proceso.
- Todos los muebles deben ser entregados ensamblados. En ninguna parte del mueble deben presentarse ni filos, ni puntas que representen un riesgo en el uso.
- Cantidad 99 comodas

## DIMENSIONES

DESCRIPCION	DIMENSIÓN (mm)	TOLERANCIA
Altura total del mueble con zócalo	900	10 mm +/-
Profundidad del mueble	500	5 mm +/-
Ancho del mueble	800	5 mm +/-
Altura del cubiculo	850	5 mm +/-
Ancho del cubiculo	400	5 mm +/-
Profundidad del cubiculo	500	5 mm +/-
Altura de la manija	82	2 mm +/-
Profundidad del entrepaño	380	2 mm +/-
Altura interna del entrepaño	210	2 mm +/-
Espacio de la manija para la mano	23 Mínimo	N/A
Diámetro del orificio para el candado manija y porta candado	8	1 mm +/-

CUMPOBENEFIT	MATERIAL	CANTIDAD
1 Estructura Principal	Lámina de Acero Plegada Espesor 1,2 mm (Sin Pintura)	1
2 Pared de Fondo	Lámina de Acero Plegada Espesor 1,2 mm (Sin Pintura)	1
3 Zócalo	Lámina de Acero Plegada Espesor 1,2 mm (Sin Pintura)	1
4 Refuerzo Estructural Piso	Lámina de Acero Plegada en Omega Espesor 1,2 mm (Sin Pintura)	1
5 Refuerzo Estructural Techo	Lámina de Acero Plegada en Omega Espesor 1,2 mm (Sin Pintura)	1
6 Entrepiso	Lámina de Acero Plegada en Omega Espesor 1,2 mm (Sin Pintura)	2
7 Doblillo	Tubo Acero laminado en frío sección redonda Ø 1" Espesor 1,2 mm (Sin Pintura)	1
8 Puerta	Lámina de Acero Plegada Espesor 1,2 mm (Sin Pintura)	2
9 Orlones de Ventilación	Ø 3mm pasador circular por Ø 1 puerta (Sin Pintura)	2
10 Platinas puerta curvado	Acero Platinas Espesor 1,78" x 30 mm (Sin Pintura)	2
11 Manija	Acero Lámina Plegada Espesor 1,5 mm (Sin Pintura)	2
12 Bisagras	Comerciales dos (2) por puerta	6

MANUAL DE DOTACIONES  
ESTABLECIMIENTOS EDUCATIVOS PÚBLICOS N°

**REPÚBLICA DE COLOMBIA**  
**MINISTERIO DE EDUCACIÓN NACIONAL**

VICEMINISTERIO DE EDUCACIÓN  
PREESCOLAR BÁSICA Y MEDIA  
DIRECCIÓN DE COBERTURA  
SUBDIRECCIÓN DE ACCESO

COMPONENTE DOTACIONES: MOBILIARIO INTERNADOS

EPISODIO DEBENTEBE

TIPO: CÓMODA DOS (2) PLAZAS	FECHA
CANTIDAD X JUEGO: 1	31 - 12 - 2016

**JUEGO: UNA (1) CÓMODA**

VISTAS PRINCIPALES - PERSPECTIVA	COTA	PLANO
	mm	1 / 1

En constancia de lo anterior y como manifestación de aceptación de nuestro compromiso incorporado en el presente documento, se suscribe en la ciudad de \_\_\_\_\_ el día de \_\_\_\_\_.

EL PROPONENTE

Firma



Organización de Estados  
Iberoamericanos  
Organização de Estados  
Ibero-americanos

## ANEXO 4

### DECLARACIÓN DE IMPARCIALIDAD Y CONFIDENCIALIDAD LICITACIÓN.....

Por el presente yo, el suscrito, declaro que acuerdo participar en la evaluación del procedimiento de licitación mencionada. En esta declaración, confirmo que me encuentro familiarizado con la información disponible al día, en relación al presente proceso de licitación. Asimismo, declaro que llevaré a cabo mis responsabilidades en forma honesta e imparcial.

Soy independiente de todas las partes involucradas en el resultado de la evaluación del proceso. A mi saber y entender, no existen hechos o circunstancias, en el pasado o en el presente, o que puedan surgir en el futuro, que puedan hacer dudar de mi independencia a la vista de cualquiera de las partes y, en caso de que se vuelva aparente en el transcurso del proceso de evaluación el hecho de que existe o se ha establecido tal relación, inmediatamente cesaré mi participación en la evaluación del proceso. Confirmo que tanto yo como los miembros de mi familia y cualquier organización o compañía en la que me encuentre involucrado fuera de mi puesto en la OEI no obtendremos ganancia alguna de los resultados de este proceso de licitación.

Acuerdo a considerar confidencial cualquier información o documento (“información confidencial”) que me haya sido revelado o que yo haya descubierto o preparado en el transcurso de la evaluación o como resultado de la misma; y acuerdo a disponer de dicha información únicamente para el propósito de esta evaluación y a no revelarla a ninguna de las partes. Asimismo, acuerdo a no guardar copias de ninguna información escrita o prototipo que me haya sido proporcionado.

La información confidencial no podrá ser revelada a ningún empleado o experto a menos que acu proceder y obligarse bajo las condiciones de la presente Declaración.

**Nombre**  
**Firmado**  
**Fecha**

## ANEXO 5

(Se diligencia según la información que corresponda para cada participante, si no aplica se pone N.A)

### DECLARACIÓN RESPONSABLE SOBRE LOS CRITERIOS DE EXCLUSIÓN Y CRITERIOS DE SELECCIÓN

[E] [La] abajo firmante [*nombre de la persona que firma*] en representación

<i>(solo para las personas naturales)</i> en representación propia	<i>(solo para las personas jurídicas)</i> en representación de la persona jurídica siguiente:
Número de documento de identidad:  («la persona»)	Nombre oficial completo:  Razón social:  Dirección oficial completa: Número NIT:  («la persona»)

#### I. SITUACIÓN DE EXCLUSIÓN RELATIVAS A LA PERSONA

1. Declara que la persona antes mencionada se encuentra en una de las situaciones siguientes:	SÍ	N O
a) ha quebrado, o está sometida a un procedimiento de insolvencia o liquidación, sus activos están siendo administrados por un liquidador o por un tribunal, se halla en concurso de acreedores, sus actividades empresariales han sido suspendidas o se encuentra en cualquier situación análoga, resultante de un procedimiento de la misma naturaleza en virtud de disposiciones legales o reglamentarias nacionales;	<input type="checkbox"/>	<input type="checkbox"/>

<p>b) se ha establecido mediante sentencia firme o decisión administrativa definitiva que la persona ha incumplido sus obligaciones en lo referente al pago<sup>8</sup> de impuestos o cotizaciones a la seguridad social, de conformidad con el Derecho aplicable;</p>	<input type="checkbox"/>	<input type="checkbox"/>
<p>c) se ha establecido mediante sentencia firme o decisión administrativa definitiva que la persona es culpable de falta de ética profesional grave por haber infringido la legislación o la reglamentación aplicable o las normas deontológicas de la profesión a la que pertenece, o por cualquier conducta ilícita que afecte significativamente a su credibilidad profesional, cuando dicha conducta denote un propósito doloso o negligencia grave, con inclusión de cualquiera de las conductas siguientes:</p>		

<sup>8</sup> En relación con el cumplimiento de sus obligaciones tributarias o con la Seguridad Social, se considerará que las empresas se encuentran al corriente en el mismo cuando las deudas estén aplazadas, fraccionadas o se hubiera acordado su suspensión con ocasión de la impugnación de tales deudas.

<p>i) tergiversar de forma fraudulenta o por negligencia la información exigida para verificar la inexistencia de motivos de exclusión o para el cumplimiento de los criterios de selección o para la ejecución de un contrato o acuerdo;</p>	<input type="checkbox"/>	<input type="checkbox"/>
<p>ii) celebrar con otras personas un acuerdo con el fin de falsear la competencia;</p>	<input type="checkbox"/>	<input type="checkbox"/>
<p>iii) vulnerar los derechos de propiedad intelectual;</p>	<input type="checkbox"/>	<input type="checkbox"/>
<p>iv) intentar influir en el proceso de toma de decisiones del Órgano de Contratación durante el procedimiento de contratación;</p>	<input type="checkbox"/>	<input type="checkbox"/>
<p>v) intentar obtener información confidencial que pueda conferirle ventajas indebidas en el procedimiento de adjudicación;</p>	<input type="checkbox"/>	<input type="checkbox"/>
<p>d) se ha establecido mediante sentencia firme que es culpable de cualquiera de los actos siguientes:</p>	<input type="checkbox"/>	<input type="checkbox"/>
<p>i) fraude;</p>	<input type="checkbox"/>	<input type="checkbox"/>

ii) corrupción;	<input type="checkbox"/>	<input type="checkbox"/>
iii) conductas relacionadas con una organización delictiva;	<input type="checkbox"/>	<input type="checkbox"/>
iv) blanqueo de capitales o financiación del terrorismo;	<input type="checkbox"/>	<input type="checkbox"/>
v) delitos de terrorismo o delitos ligados a actividades terroristas;	<input type="checkbox"/>	<input type="checkbox"/>
vi) trabajo infantil u otras infracciones relacionadas con la trata de seres humanos;	<input type="checkbox"/>	<input type="checkbox"/>
e) se ha establecido mediante sentencia firme o decisión administrativa definitiva que la persona o entidad ha creado una entidad en otro territorio con la intención de eludir obligaciones fiscales, sociales o cualesquiera otras obligaciones jurídicas de obligado cumplimiento en el lugar de su domicilio social, administración central o centro de actividad principal.	<input type="checkbox"/>	<input type="checkbox"/>
f) se ha establecido mediante sentencia firme o decisión administrativa definitiva que la entidad ha sido creada con la finalidad prevista en la letra e).	<input type="checkbox"/>	<input type="checkbox"/>

**// – SITUACIONES DE EXCLUSIÓN RELATIVAS A LAS PERSONAS NATURALES O JURÍDICAS CON PODERES DE REPRESENTACIÓN, DE DECISIÓN O DECONTROL EN RELACIÓN CON LA PERSONA JURÍDICA**

2. El abajo firmante declara que una persona natural o jurídica que es miembro del órgano de administración, de dirección o de control de la persona jurídica citada, o que tiene poderes de representación, de decisión o de control en relación con dicha persona jurídica (a saber, los directores de empresas, los miembros de los órganos de dirección o de supervisión y las personas naturales o jurídicas que posean la mayoría de las acciones) o un titular real de la persona jurídica se encuentra en una de las situaciones siguientes:	SÍ	N O	N. A.
Situación contemplada en la letra c) <i>supra</i> (falta profesional grave)	<input type="checkbox"/>	<input type="checkbox"/>	<input type="checkbox"/>

Situación contemplada en la letra d) <i>supra</i> (fraude, corrupción u otras infracciones penales)	<input type="checkbox"/>	<input type="checkbox"/>	<input type="checkbox"/>
Situación contemplada en la letra e) <i>supra</i> (creación de una entidad con la intención de eludir obligaciones legales)	<input type="checkbox"/>	<input type="checkbox"/>	<input type="checkbox"/>
Situación contemplada en la letra f) <i>supra</i> (persona creada con la intención de eludir obligaciones legales)	<input type="checkbox"/>	<input type="checkbox"/>	<input type="checkbox"/>

### III – SITUACIONES DE EXCLUSIÓN RELATIVAS A LAS PERSONAS NATURALES O JURÍDICAS QUE ASUMEN UNA RESPONSABILIDAD ILIMITADA POR LAS DEUDAS DE LA PERSONA JURÍDICA

3. declara que una persona natural o jurídica que asume una responsabilidad ilimitada por las deudas de la persona jurídica antes indicada se encuentra en una de las situaciones siguientes. <u>En caso afirmativo, indique en el anexo de esta declaración el/los nombre(s) de las personas interesadas con una breve explicación.</u> ]:	SÍ	N O	N. A.
Situación contemplada en la letra a) <i>supra</i> (quiebra)	<input type="checkbox"/>	<input type="checkbox"/>	<input type="checkbox"/>
Situación contemplada en la letra b) <i>supra</i> (incumplimiento en lo referente al pago de impuestos o cotizaciones a la seguridad social)	<input type="checkbox"/>	<input type="checkbox"/>	<input type="checkbox"/>

### PRUEBAS DOCUMENTALES PARA LA ADJUDICACIÓN PREVIA SOLICITUD

Junto con la propuesta, el proponente deberá presentar las siguientes pruebas:

Para las situaciones descritas en las letras a), c), d), e) y f), un certificado reciente de antecedentes penales o, en su defecto, un documento equivalente expedido recientemente por una autoridad judicial o administrativa que acredite que se cumplen dichos requisitos.

En relación con la situación descrita en la letra b), deberán presentarse certificados recientes de las autoridades competentes en Colombia. Estos documentos deberán aportar la prueba del pago de todos los impuestos y cotizaciones a la seguridad social



Organización de Estados  
Iberoamericanos

Organização de Estados  
Ibero-americanos

adeudados por el proponente y las cotizaciones a la seguridad social. En caso de que en Colombia no se expida ninguno de los documentos antes descritos, estos podrán sustituirse por una declaración jurada ante notario.

La fecha de expedición de los documentos debe ser inferior a 30 días.

#### IV. CRITERIOS DE SELECCIÓN

4. declara que la persona antes mencionada cumple los criterios de selección que le son aplicables individualmente establecidos en el Pliego de Condiciones:	SÍ	N O	N. A.
a) dispone de la capacidad jurídica y normativa para ejercer la actividad profesional necesaria para ejecutar el contrato, tal como se exige en la sección [inserte] del Pliego de Condiciones;	<input type="checkbox"/>	<input type="checkbox"/>	<input type="checkbox"/>
b) cumple los criterios económicos y financieros que se indican en la sección [inserte] del Pliego de Condiciones;	<input type="checkbox"/>	<input type="checkbox"/>	<input type="checkbox"/>
d) cumple los criterios técnicos que se indican en la sección [inserte] del Pliego de Condiciones;	<input type="checkbox"/>	<input type="checkbox"/>	<input type="checkbox"/>

5. si la persona antes mencionada es proponente plural, declara que:	<input type="checkbox"/>	<input type="checkbox"/>	<input type="checkbox"/>
el licitador, incluidos todos los miembros del grupo en caso de presentación de una oferta conjunta, cumplen todos los criterios de selección para los cuales se efectuará una evaluación consolidada según lo previsto en el Pliego de Condiciones.	<input type="checkbox"/>	<input type="checkbox"/>	<input type="checkbox"/>

#### PRUEBAS RELATIVAS A LA SELECCIÓN

*El participante podrá ser excluido del presente procedimiento si alguna de las declaraciones o la información presentada como condición para la participación en el presente procedimiento resultara ser falsa.*

Nombre y apellidos

Fecha

Firma