

# **PLIEGO DE BASES Y CONDICIONES PARTICULARES (CPL)**

## **LICITACIÓN PÚBLICA NACIONAL OEI BUE LPN 05/2023**

**ADQUISICIÓN DE EQUIPAMIENTO: MOBILIARIO Y OTROS**

**CONVENIO OEI – SECRETARIA DE POLÍTICAS INTEGRALES  
SOBRE DROGAS DE LA NACIÓN ARGENTINA  
ACTA COMPLEMENTARIA N.º 18**

# **OEI**

**ORGANIZACIÓN DE ESTADOS IBEROAMERICANOS  
PARA LA EDUCACIÓN, LA CIENCIA Y LA CULTURA  
OFICINA NACIONAL ARGENTINA**

Este documento y toda la información contenida en el mismo, como así también, la información obtenida en sus subsecuentes reuniones y conversaciones es estrictamente CONFIDENCIAL Y ESTA PROHIBIDO SU DISTRIBUCIÓN SIN AUTORIZACIÓN DE LA ORGANIZACIÓN DE ESTADOS IBEROAMERICANOS.

## INDICE

A-	LLAMADO A LICITACIÓN .....	3
B-	CONDICIONES PARTICULARES DE LA LICITACIÓN (CPL) .....	6
C-	RECEPCION PROVISORIA, DEFINITIVA Y FACTURACIÓN .....	14
D-	REQUERIMIENTOS PARA LA EJECUCIÓN DE LA OBRA .....	16
E -	ANEXOS - BIENES Y/O SERVICIOS .....	17
	ANEXO 1. ESPECIFICACIONES TÉCNICAS .....	17
	1.1 LISTA DE BIENES– CRONOGRAMA DE ENTREGAS .....	17
	1.2 ESPECIFICACIONES TÉCNICAS .....	17
	ANEXO 2. FORMULARIOS .....	28
	2.1 CARTA DE PRESENTACIÓN DE LA PROPUESTA Y DECLARACIÓN JURADA APTITUD PARA CONTRATAR – MOTIVOS DE EXCLUSIÓN .....	28
	2.2 LISTA DE PRECIOS .....	30
	2.3 CUMPLIMIENTO ESPECIFICACIONES TÉCNICAS .....	31
	2.4. CAPACIDAD DE EJECUCION DE PLAZOS .....	32
	2.5. ANTECEDENTES DE PROVISIONES SIMILARES .....	33
	2.6. INFORMACION DEL PROVEEDOR.....	34
	2.7. FORMULARIO DECLARACION JURADA DE TRANSFERENCIA .....	37
	2.8 FICHA DE INFORMACIÓN BÁSICA DEL OFERENTE – COMPRA DE PLIEGO .....	38
	ANEXO 3. MODELOS .....	39
	3.1. MODELO DE CONTRATO.....	39
	3.2 MODELO DE GARANTIAS .....	45
	3.2.1 MODELO DE PÓLIZA DE SEGURO DE CAUCIÓN: .....	45
	3.2.2 MODELO DE GARANTIA BANCARIA: DE MANTENIMIENTO DE OFERTA.....	46
	3.2.3. MODELO DE GARANTIA BANCARIA: CUMPLIMIENTO DE CONTRATO.....	47
	3.3. MODELO DE ACTA DE RECEPCIÓN / CERTIFICACION PROVISORIA / DEFINITIVA .....	48
	3.3.1 MODELO DE ACTA DE RECEPCIÓN PROVISORIA .....	48
	3.3.2 MODELO DE ACTA DE RECEPCIÓN DEFINITIVA.....	49
	ANEXO 4. DOCUMENTACIÓN PROVEEDORES .....	50
	ANEXO 5 – UTE/APCA .....	52
	ANEXO I (MODELO CONTRATO APCA) .....	53
	ANEXO II (MODELO POLIZA APCA) .....	57
	ANEXO III (MODELO DDJJ PROVEEDOR PARA APCA) .....	58
	ANEXO IV (MODELO POLIZA APCA) .....	59
	ANEXO I (MODELO DE CONTRATO UTE) .....	61
	ANEXO II (MODELO POLIZA UTE) .....	69
	ANEXO III (MODELO DDJJ PROVEEDOR PARA UTE) .....	70
	ANEXO IV (MODELO POLIZA UTE).....	71

## A- LLAMADO A LICITACIÓN

**País:** Argentina  
**Proyecto:** Prevención, Fortalecimiento y Articulación Federal en Materia de Consumos Problemáticos  
**Objeto:** Adquisición de equipamiento: mobiliario y otros  
**Sistema de Licitación:** a dos (2) sobres  
**Número de Referencia:** OEI BUE LPN 05/2023

1. La Secretaria de Políticas Integrales sobre Drogas de La Nación Argentina, en adelante la SEDRONAR u Organismo, ha suscripto un Convenio Marco de Cooperación con la Organización de Estados Iberoamericanos para la Educación, la Ciencia y la Cultura Oficina Nacional Argentina (OEI), en el ámbito del cual se firmó Acta Complementaria N.º 18 para la concreción del proyecto de referencia.

2. La OEI, actuando en el marco del acuerdo suscripto con el Organismo invita a presentar ofertas para la **Adquisición de equipamiento: mobiliario y otros** conforme a lo que se detalla a continuación y con las características que se indican en los Documentos de Licitación (DDL):

LOTE	ITEM	DESCRIPCIÓN
1	1	Puestos técnicos dobles con cajonera doble
	2	Puestos técnicos simples con cajonera doble
	3	Puesto Jerárquico (B)
	4	Puesto Jerárquico (C)
	5	Cajoneras
	6	Mesa de reuniones - Sala de reuniones (M1)
	7	Mesa de reuniones Redonda (M2)
	8	Mueble de guardado (M3)
	9	Mueble de guardado secretaria (M4)
	10	Mueble de guardado (M5)
	11	Mueble de guardado (M6A)
	12	Mueble de guardado (M6B)
	13	Mueble de guardado (M7)
	14	Mueble de guardado (M8)
	15	Sillas puestos técnicos (S1)
	16	Sillas puestos jerárquicos (S2)
	17	Sillones Sala de espera (S3)
	18	Cestos de basura 12 lts
	19	Cestos de basura chicos baño
	20	Percheros

3. Para participar en calidad de oferente elegible, presentar ofertas, elevar consultas y solicitar información adicional y los DDL, **SERÁ REQUISITO EXCLUYENTE** que cada licitante realice su registro a través de la presentación de la [Ficha de Información Básica del Oferente \(Formulario 2.8\)](#) a la casilla de correo electrónico [licitaciones.arg@oei.int](mailto:licitaciones.arg@oei.int).

- **Correo electrónico para todas las comunicaciones:** [licitaciones.arg@oei.int](mailto:licitaciones.arg@oei.int)

- **Asunto de Referencia:** OEI BUE LPN 05/2023 ([MOTIVO DEL CORREO](#))

4. Notificaciones del Proceso: Los interesados recibirán las notificaciones referentes al proceso a las casillas que indiquen en la [Ficha de Información Básica del Oferente \(Formulario 2.8\)](#) página de la OEI, sección Trabaja con Nosotros – Consultores y Servicios (<https://oei.int/contrataciones>)

5. Los oferentes interesados podrán recibir un juego completo de los documentos en español en formato editable contra pago de una suma no reembolsable de pesos dos mil doscientos con 00/100 (\$ 2.200.-), depositando o transfiriendo el importe correspondiente en la siguiente cuenta:

- TITULAR: Organización De Estados Iberoamericanos;
- CUIT: 30-69115712-8
- BANCO: Banco Santander Rio
- TIPO Y NÚMERO DE CUENTA: Cuenta Corriente en Pesos N° 3405/0
- SUCURSAL: 029 Av. Santa Fe 1450 (CP 1060), de la Ciudad Autónoma de Buenos Aires.
- CBU: 0720029820000000340504

Será requisito enviar el correspondiente comprobante a la casilla de correo indicada en el punto 3 del presente documento, junto con la Ficha de Información Básica del Oferente, [Ficha de Información Básica del Oferente \(Formulario 2.8\)](#) del [Anexo 2. Formularios](#).

6. Las ofertas deberán estar acompañadas, de acuerdo a lo estipulado en la CGL 8, de una póliza de caución en concepto de garantía de mantenimiento de la oferta. El monto de la garantía será por la suma de PESOS CIENTO CINCUENTA MIL CON 00/100 (\$ 150.000,00-). La misma deberá estar a nombre de la Organización de Estados Iberoamericanos, CUIT 30-69115712-8, domicilio Paraguay 1510 (CABA) y deberá ser emitida por aseguradora o afianzadora mediante pólizas aprobadas por la Superintendencia de Seguro de la Nación, que deberá estar certificada por escribano público.

7. Cronograma de la Licitación:

DETALLE	FECHAS			LUGAR
	INICIO	FIN	HORA	
Publicación	Inicio: 3/4/2023		-	<a href="https://oei.int/contrataciones">https://oei.int/contrataciones</a>
Recepción de consultas	3/4/2023	19/4/2023	Hasta 12:00 hs	<a href="mailto:licitaciones.arg@oei.int">licitaciones.arg@oei.int</a>
Respuesta a consultas	3/4/2023	21/4/2023	Hasta 18:00 hs	
Recepción de Propuestas (*)	2/5/2023		Hasta 11:00 hs	<a href="mailto:licitaciones.arg@oei.int">licitaciones.arg@oei.int</a>
Acto de Apertura de Carpetas Formales y Técnicas	2/5/2023		A las 11:30 hs	-

(\*) Las ofertas presentadas con posterioridad a esta fecha y hora no serán aceptadas. Se recomienda el envío antes de esa hora y no sobre los últimos minutos a fin de evitar cualquier demora producida por los métodos de envío.

Las ofertas se recibirán por correo electrónico debidamente identificadas en el asunto de referencia, de acuerdo a lo indicado en la subcláusula 5.17 del presente pliego. La OEI no se

responsabiliza por la apertura temprana de ofertas que no lleguen respetando las condiciones aquí detalladas.

A efectos de determinar la recepción en termino de los correos electrónicos, se tendrá por valida la hora de recepción indicada por el servicio horario internacional GMT-3.

## **B- CONDICIONES PARTICULARES DE LA LICITACIÓN (CPL)**

*Las cláusulas aquí detalladas son aquellas que suplementan, modifican y/o complementan las disposiciones de Condiciones Generales de la Licitación (CGL). En caso de conflicto, las disposiciones contenidas aquí prevalecerán por sobre las de las CGL. Cada punto con numeral es una CPL que hace referencia a la CGL que se indica en cada caso y, que se halle mencionada, se debe a que esa CGL es la que se encuentra modificada y/o complementada.*

### **CGL 1. Alcance de la Licitación. Financiamiento. Fuente de Recursos**

**CGL 1.1** La Organización de Estados Iberoamericanos, para la Educación, la Ciencia y la Cultura, Oficina Nacional Argentina (en adelante denominada indistintamente el Comprador u OEI), de acuerdo a lo indicado en los Documentos de la Licitación (DDL) para la adquisición de bienes, obras y/o servicios actúa por cuenta y en nombre de la Secretaria de Políticas Integrales sobre Drogas de La Nación Argentina, en adelante “SEDRONAR” u “Organismo”, recibiendo en su nombre ofertas en el marco del Acta Complementaria N.º 18 para la concreción del proyecto “Prevención, Fortalecimiento y Articulación Federal en Materia de Consumos Problemáticos”, firmado entre la OEI y el Organismo.

### **CGL 2. Licitantes elegibles**

**CGL 2.1** Podrán presentar sus ofertas aquellas personas jurídicas que, conforme lo dispuesto por la legislación de fondo vigente en la materia, se encuentren capacitadas y/o facultadas para adquirir derechos y contraer obligaciones, con excepción de aquellos tipos societarios que no tengan la obligación de presentar balances contables ante las autoridades que corresponda.

**CGL 2.2** No serán elegibles y por lo tanto no serán considerados en la evaluación de propuestas, aquellas firmas que presenten como parte de su personal clave a profesionales que hayan sido contratados como consultores individuales en el Organismo y/o la OEI.

**CGL 2.7** En los supuestos de Unión Transitoria de Empresas (UTE) y Consorcios de Cooperación, solo podrá considerarse admisible la oferta que adjunte a su presentación una copia del modelo de Contrato que cumpla con los requisitos establecidos en el Código Civil y Comercial de la Nación en los artículos 1463 a 1478 respectivamente.

Se incorporan al presente pliego las correspondientes guías prácticas, como referencia para los oferentes, donde se detallan cada una de las etapas del proceso y las condiciones que deben cumplirse en los supuestos señalados.

En el mismo sentido, el oferente podrá tener como referencia el [Anexo 5](#), para el caso específico de Consorcio de Cooperación.

En el caso que una empresa haya comprado un pliego o haya realizado la visita de obra a título personal, y luego se integre a una UTE o Consorcio, dicho pliego podrá ser considerado como adquirido por ambos. Si el Licitante fuera una UTE o Consorcio, las cifras de montos facturados correspondientes a cada uno de sus integrantes se sumarán a fin de determinar si ella cumple con los requisitos mínimos de calificación especificados en los DDL si así se requieren. Sin embargo, para que pueda adjudicarse el Contrato a la UTE o Consorcio, cada uno de ellos debe cumplir, por lo menos, con el veinticinco por ciento (25%) del requisito mínimo para licitantes individuales establecido y que la empresa líder de la UTE o Consorcio cumpla con al menos el cuarenta por ciento (40%) de esos parámetros.

### **CGL 3. Costo de la Licitación**

**CGL 3.2** Será requisito **EXCLUYENTE** registrar la compra del presente Pliego de acuerdo a lo indicado en el Apartado A punto 5 de las presentes CPL.

**CGL 5. Sobre la Presentación de las Ofertas**

**CGL 5.2** La oferta que presente el Licitante **deberá ser enviada en dos (2) correos electrónicos**, ambos de manera simultánea y presentados antes del vencimiento del plazo de presentación de la oferta estipulado en el cronograma del Apartado A, punto 7. Cronograma de la Licitación, de la siguiente manera:

- Un correo con el asunto: **OFERTA CARPETA TECNICA Y FORMAL - LPN 05/2023**, dentro de la misma deberá contener dos (2) archivos con el nombre de las siguientes carpetas:
  - (a) Carpeta Técnica
  - (b) Carpeta FormalNo debe incorporarse en estas carpetas información concerniente a la propuesta comercial. En el supuesto que esto ocurra, la propuesta podrá ser rechazada.
- Un correo con el asunto: **OFERTA CARPETA ECONÓMICA / COMERCIAL - LPN 05/2023**, dentro de la misma deberá contener un (1) archivo con el nombre de las siguientes carpetas:
  - (c) Carpeta Económica / Comercial

**IMPORTANTE:** Esta carpeta deberá presentarse encriptada y la clave ser remitida en una instancia posterior, cuando se solicite por la OEI al momento de la notificación de evaluación técnica y formal. La misma no podrá ser enviada por WeTransfer o cualquier otro medio que tenga caducidad.

No se aceptarán archivos sueltos y sin su correspondiente nombre y carpeta a la cual pertenecen.

**a) CARPETA TÉCNICA**

Estará compuesta por la siguiente documentación:

- **Documentación Respaldatoria del Cumplimiento de las Especificaciones Técnicas**, mediante la presentación del [Formulario 2.3](#) del Anexo 2. Debe indicarse la documentación que se envía en la presente carpeta, y referenciar al folio de la oferta donde se puede verificar dicha documentación.
- **Descripción y documentación técnica de todos los productos ofertados** que permitan verificar el cumplimiento de las exigencias técnicas incluyendo folletos y/o catálogos, y ficha técnica con detalle completo de las características, fotos y demás especificaciones técnicas del equipamiento ofrecido en idioma español, evitando utilizar palabras como “simil” o “parecido”. En todos los casos se deberá consignar marca y modelo, a fin de evaluar la calidad de los mismos. La imagen debe ser fiel a lo presupuestado.
- **Perfil y antigüedad de la empresa.** El oferente deberá adjuntar una Carta de presentación/Brochure de la empresa en el cual describa los servicios, perfil y antigüedad de la empresa.
- **Capacidad de Ejecución de Plazos**, de acuerdo al [Formulario 2.4](#) del Anexo 2, donde conste su cumplimiento en los plazos establecidos en los DDL y especificaciones técnicas;
- **Antecedentes y referencias de contratos/provisiones similares.** Por lo que deberá presentar al menos tres (3) referencias comerciales que se encuentren vigentes o cuya fecha de finalización, no supere los cinco (5) años contando a partir de la fecha en que

se realiza la oferta, listando información como mínimo: Descripción de la provisión, nombre/razón social del cliente, fecha de contratación, nombre y teléfono de contacto de las personas que puedan ser consultados, modalidad de contratación y número de procedimiento, de acuerdo al [Formulario 2.5](#) del Anexo 2.

- **Certificados emitidos por el INTI de las sillas ofertadas para el Item N° 15 (Sillas puestos técnicos -S1-):** Certificado de Ergonomía bajo norma UNE EN 1335-2, Certificado de anti llama según Normas IRAM 28022-1991, certificado de densidad de espuma según Normas EN ISO 845-2006, EN ISO 1856-2001 y EN ISO 2439-1997.
- Toda otra información o documentación requerida en el Pliego y/o que el Licitante considere útil y apropiada para la evaluación de su propuesta.

#### **b) CARPETA FORMAL**

Estará compuesta por la siguiente documentación:

- **Carta de Presentación de la Propuesta y Declaración Jurada de Aptitud para Contratar – Motivos de Exclusión**, según el [Formulario 2.1](#) del Anexo 2, el cual deberá contener todas las cláusulas allí indicadas;
- **Garantía de mantenimiento de la oferta**, póliza de caución por la suma de PESOS CIENTO CINCUENTA MIL CON 00/100 (\$ 150.000,00.-), de acuerdo a lo especificado en la CGL 8.1.1 y 8.2 de las CGL; su falta de presentación junto con esta carpeta dará lugar al rechazo de la oferta.
- **Información sobre la sociedad y mandatos vigentes**, como así también documentación impositiva (Documentación de los estatutos, documentos constitutivos respectivos y correspondientes actualizaciones y designaciones de acuerdo al tipo societario, poder del firmante, últimos tres balances cerrados y auditados, etc.), según se detalla en el [Anexo 4](#). “Documentación Proveedores”, del presente pliego;
- **Declaración Jurada “Información del Proveedor”**, según [Formulario 2.6](#) del Anexo 2.
- **Declaración Jurada de transferencia**, según [Formulario 2.7](#) del Anexo 2.

Tanto el formulario como la documentación quedarán en poder de la OEI para conformar la base de datos de proveedores de la OEI.

La documentación debe evidenciar que el Licitante registrado es el mismo que presenta la oferta. Cualquier diferencia será motivo de descalificación.

#### **c) CARPETA COMERCIAL**

Estará compuesta por la siguiente documentación:

- **Lista de Precios**, presentada de conformidad con al [Formulario 2.2](#) del Anexo 2;
- Toda otra consideración de índole económica – financiera que el Licitante considere útil y apropiada para la evaluación de su propuesta.

El incumplimiento de cualquiera de los puntos enumerados en los incisos que anteceden determinará que el Oferente sea calificado como EMPRESA NO ELEGIBLE para participar en la presente Licitación. El cumplimiento de los incisos precedentes determinará que el Oferente sea calificado como EMPRESA ELEGIBLE y que su oferta sea evaluada de acuerdo con los términos definidos en el presente pliego.

**CGL 5.9** Los precios cotizados por el Licitante permanecerán fijos durante la ejecución del contrato y no estarán sujetos a variaciones por ningún motivo. No se admite reajuste de precios.



**CGL 5.10** Los precios cotizados deberán corresponder al 100% de los bienes y/o servicios indicados en cada lote y al 100% de las cantidades indicadas para cada bien y/o servicio de un lote.

**CGL 5.11** La moneda de cotización para el presente proceso será en pesos argentinos (ARS).

**CGL 5.12** El precio cotizado deberá incluir el IVA y todo impuesto, tasa y demás gravámenes nacionales, provinciales y municipales directos e indirectos, cargas y/o gastos propios del servicio a contratar.

**CGL 5.13** El oferente preparará su oferta comercial, técnica y formal en formato digital con extensión PDF no editable y lo enviará por correo electrónico con el asunto de referencia especificado en la subcláusula 5.17 del presente pliego.

**CGL 5.16** Los tres (3) archivos que hacen parte de la oferta deberán ser presentados en dos correos electrónicos, según lo especificado en la subcláusula CGL 5.2 del presente pliego.

- **Para el correo 1** que remita el licitante con las **CARPETA TECNICA Y FORMAL**, si la totalidad de los archivos adjuntos superan los 12 MB, deberán enviarlos por **WeTransfer siendo éste el único medio alternativo aceptado**, quedando prohibido cualquier otro servicio de transferencia de archivos informáticos basado en la nube (Ejemplo: Google Drive, One Drive, Dropbox, entre otros).

Sin perjuicio del envío por este último medio, se deberá enviar de igual manera el correo electrónico con el asunto según la subcláusula CGL 5.17 y un listado de los archivos contenidos en las carpetas enviadas por el medio de transferencia alternativo.

Cualquier inconveniente al momento de la apertura de ofertas que no permita la visualización de los archivos y contenidos de la propuesta, será motivo para rechazar la oferta.

- **Para el correo 2** que remita el licitante con la **CARPETA COMERCIAL**, la misma deberá ir adjunta al correo sin excepción y los archivos encriptados. Esta carpeta no deberá ser enviada por WeTransfer o cualquier otro servicio de transferencia que caduque.

No se aceptarán bajo ninguna circunstancia Carpetas Comerciales remitidas por WeTransfer, Google Drive, OneDrive, Dropbox o por cualquier otro servicio de transferencia de archivos informáticos basado en la nube o con caducidad, como así tampoco carpetas formales y/o técnicas con requerimiento de acceso (contraseña, inicios de sesión, permisos) para la visualización del contenido.

El licitante deberá tomar los recaudos necesarios a efectos de que el Comprador acceda sin restricciones a los archivos enviados. Cualquier inconveniente al momento de la apertura de ofertas que no permita la visualización de los archivos y contenido de la propuesta, será motivo para rechazar la oferta.

**CGL 5.17** Los correos electrónicos deberán estar identificado de la siguiente manera:

**Asunto de Referencia:**

**CORREO 1: OFERTA CARPETA TECNICA Y FORMAL OEI BUE LPN 05/2023**

**CORREO 2: OFERTA CARPETA COMERCIAL OEI BUE LPN 05/2023**

En el cuerpo del correo deberá figurar:

Presentación de Oferta **OEI BUE LPN 05/2023**  
Sres. ORGANIZACIÓN DE ESTADOS IBEROAMERICANOS (OEI)  
Oficina Nacional Argentina  
**Adquisición de equipamiento: mobiliario y otros**  
Convenio OEI – SEDRONAR  
Acta Complementaria N.º 18  
**[RAZON SOCIAL DE LA EMPRESA]**  
**[INDICAR CARPETA]**

Los documentos que hacen parte de la oferta deben estar debidamente organizados en las carpetas digitales especificadas en la CGL 5.2 del presente pliego.

**CGL 5.18** Si los correos electrónicos no se encuentran referenciados según lo dispuesto en la subcláusula que antecede, el Comprador no asumirá responsabilidad alguna en caso de que la oferta sea abierta prematuramente.

#### **CLAUSULA 7. Sobre los bienes, Servicios y/o Ejecución de Obras**

**CGL 7.2 b)** No aplica.

**CGL 7.5** No aplica.

#### **CGL 8. Garantías**

**CGL 8.1** Las garantías que se deriven de la adjudicación del contrato deberán estar giradas a favor del Secretaría de Políticas Integrales Sobre Drogas de la Nación Argentina, CUIT 30-66330105-1, dirección Sarmiento 546, CABA. Las mismas deberán ser certificadas por escribano público.

**CGL 8.1.1** De acuerdo a lo indicado en el Apartado A – Punto 6, se deberá presentar una póliza de caución en concepto de garantía de mantenimiento de oferta por un monto de PESOS CIENTO CINCUENTA Y MIL CON 00/100 (\$ 150.000,00.-). Esta garantía de mantenimiento deberá estar a nombre de la Organización de Estados Iberoamericanos, CUIT 30-69115712-8, domicilio Paraguay 1510 (CABA) y deberá ser certificada por escribano público.

**CGL 8.1.2** El adjudicatario deberá presentar la Garantía de Ejecución de contrato correspondiente, de acuerdo a lo estipulado en esta cláusula de las CGL (10% de la adjudicación). La misma comprenderá todo el período de contratación.

**CGL 8.1.3** No aplica.

**CGL 8.1.4** El adjudicatario deberá presentar una garantía de anticipo financiero a entregar junto con la firma del contrato y la factura en concepto de anticipo, de acuerdo al formulario modelo que corresponda del [Anexo 3.2](#), en caso de optar por esta opción.

#### **CGL 9. Plazo de Validez de la Oferta**

**CGL 9.1** Las ofertas serán válidas por el plazo de noventa días (90) días a partir de la fecha de apertura de las ofertas prescrita.

#### **CGL 10. Presentación de las Ofertas**

**CGL 10.1** Las ofertas deberán ser recibidas por el Comprador en la dirección de correo electrónico, hora y fecha indicadas en el Apartado A de las CPL.

**CGL 10.4** Toda oferta que se reciba después del plazo fijado por la OEI para recepción, será rechazada y no será considerada.

**CGL 10.5/10.6** El licitante podrá modificar o indicar que queda sin efecto la oferta después de presentada, a condición de que la OEI reciba la notificación por correo electrónico solicitándolo, antes de que venza el plazo fijado para el envío de las ofertas, con el asunto: **DESESTIMACIÓN DE OFERTA OEI BUE LPN 05/2023 (NOMBRE DE LA EMPRESA)**.

### **CGL 11. Apertura de las Ofertas**

**CGL 11.1** Las propuestas técnicas y formales serán abiertas por los representantes del comprador inmediatamente después del vencimiento de la fecha de envío de las propuestas. En esta instancia se preparará un acta de apertura con la lista de los oferentes y garantías de mantenimiento de oferta presentadas.

**CGL 11.3** Una vez evaluada la propuesta técnica y formal, se remitirá a los licitantes vía correo electrónico el informe de evaluación técnico con los puntajes obtenidos y se notificará el plazo para la presentación de las passwords/contraseñas correspondientes a la carpeta Económica/Comercial para aquellos oferentes que hayan alcanzado el puntaje mínimo requerido, según lo estipulado en la subcláusula CGL 12.11 del presente pliego, dejando asentada otra acta de apertura consignando el precio ofertado por estos. La OEI no será responsable en caso de olvido o error en el envío de la contraseña, por parte del oferente, o cualquier otro inconveniente en los métodos de cifrado de las carpetas que no permita la correcta apertura de los archivos encriptados.

Para el caso de aquellos oferentes que no hayan alcanzado el puntaje mínimo mencionado, el comprador notificara por correo electrónico la no apertura de su oferta comercial, quedando la misma sin efecto y procediendo a su desestimación.

### **CGL 12. Evaluación de las ofertas**

#### **CGL 12.11**

La **CAPACIDAD FINANCIERA** se considerará como CUMPLE o NO CUMPLE y se trabajará con los siguientes Coeficientes:

- **Coeficiente de Endeudamiento:**  $\text{Pasivo Total} / \text{Activo Total} = o < a 0,80$  (igual o menor que cero con ochenta).
- **Coeficiente de Liquidez:**  $\text{Activo Corriente} / \text{Pasivo Corriente} = o > a 1$  (igual o mayor a 1).

Ambos coeficientes correspondientes al promedio de los tres (3) últimos ejercicios fiscales cerrados al 31/08/2022, extraídos del Balance General para cada uno de los años indicados.

### **EVALUACION TÉCNICA**

A continuación, se detallan los criterios de evaluación técnica:

<b>CRITERIOS DE EVALUACIÓN</b>		<b>PUNTAJE</b>
A	Cumplimiento de Especificaciones Técnicas	35
B	Capacidad de Ejecución de plazos	30
C	Antecedentes y referencias de provisiones similares	30
D	Presentación de certificados INTI	5
<b>TOTAL PONDERACION TÉCNICA</b>		<b>100</b>

## **CRITERIOS DE EVALUACIÓN TÉCNICA**

### **A - Cumplimiento de las especificaciones técnicas (35 puntos)**

Se evaluará el nivel de cumplimiento de los requisitos de las especificaciones técnicas en relación a las especificaciones ofrecidas en las carpetas de cada oferente considerando.

Se otorgarán treinta (30) puntos para los productos que se ajustan a las especificaciones técnicas.

Se otorgarán treinta y cinco (35) puntos para los productos que mejoran lo requerido en las especificaciones técnicas.

### **B – Cumplimiento con los plazos de entrega (30 puntos)**

Se evaluará el nivel de cumplimiento de los plazos de entrega.

Se otorgará veinte (20) puntos a aquellas ofertas que cumplan con el plazo de entrega, según lo solicitado en el Anexo E del presente pliego.

Se otorgará diez (10) puntos adicionales a aquellas ofertas que mejoren el plazo de entrega indicado en el presente pliego.

### **C- Antecedentes y referencias de provisiones similares (30 puntos)**

Estará conformada por la presentación de al menos tres (3) contratos/antecedentes de trabajos basados en la provisión de equipamiento a otras instituciones en los últimos cinco (5) años.

Se ponderará de la siguiente manera:

- 3 antecedentes (20 puntos)

- Por antecedente adicional válido, se otorgarán cinco (5) puntos hasta alcanzar al máximo puntuación.

### **D- Presentación de certificados INTI (5 puntos)**

Se otorgará puntaje adicional a aquellas ofertas que presenten los siguientes certificados emitidos por el INTI en relación a las sillas solicitadas en el Ítem N.º 15 (sillas puestos técnicos -S1-):

Certificado emitido por el INTI de ergonomía bajo norma UNE EN 1335-2 (2 puntos)

Certificado emitido por el INTI de anti llama según Normas IRAM 28022-1991 (2 puntos)

Certificado emitido por el INTI de densidad de espuma según Normas EN ISO 845-2006, EN ISO 1856-2001 y EN ISO 2439-1997 (1 punto)

Finalizada la evaluación técnica y formal de las ofertas se procederá a evaluar las propuestas económicas de aquellas empresas que hayan superado la evaluación mencionada.

De la sumatoria del puntaje técnico el oferente deberá contar con al menos **setenta (70) puntos** en la propuesta técnica. En caso de que el puntaje sea menor a setenta (70) puntos la propuesta será considerada NO ELEGIBLE y no podrá participar de la instancia de evaluación comercial.

## **EVALUACIÓN ECONOMICA**

Finalizada la etapa de evaluación técnica, se procederá a la apertura de la Propuesta Económica entre los oferentes que hayan alcanzado el puntaje técnico mínimo requerido de setenta (70) puntos.

Al evaluar la oferta económica se tendrá en cuenta el precio ofrecido, el cual deberá ser final incluyendo todos los gastos e impuestos que surjan del contrato, adjudicándose a la empresa

que haya presentado la oferta económica más baja.

Asimismo, en la instancia de evaluación, se podrán establecer negociaciones para alcanzar Acuerdos Comerciales, con expresa autorización de OEI, con el o los oferentes potenciales que ha/hn presentado la/s ofertas validas con el objetivo de establecer una relación optima de calidad-precio, sin transgredir el principio de igualdad y transparencia.

**CGL 12.14** La adjudicación será por lote completo.

**CGL 12.15** No aplica

#### **CGL 14. Adjudicación**

**CGL 14.12 / 14.13** No aplica

**CGL 14.16/14.19** Los pagos se realizarán de acuerdo al cumplimiento de las entregas estipuladas de acuerdo a lo especificado en el Apartado C y el siguiente detalle:

- Un anticipo de un cuarenta por ciento (40%) del total del contrato contra presentación de una garantía de anticipo financiero de acuerdo a lo estipulado en la CGL 8.1.4, luego de la firma del contrato respectivo y del envío de la factura.
- El saldo correspondiente al sesenta por ciento (60%) será abonado contra Acta de Recepción Definitiva, factura, y liberación de pago por parte de SEDRONAR.

Todos los pagos serán abonados en pesos argentinos.

En caso de que el Licitante ofrezca una forma de pago distinta a la estipulada, deberá indicarlo en su respectiva oferta según el [Formulario 2.2 Anexo 2](#): "Lista de Precios" y la misma será evaluada por el Comité, no estando la OEI ni el Organismo obligados a aceptarlo.

Todos los pagos serán abonados a través de transferencia bancaria a la cuenta de la firma de acuerdo al [Formulario 2.7](#) Anexo 2: Declaración Jurada, el cual deberá ser remitido en la Carpeta Formal de la oferta.

## C- RECEPCION PROVISORIA, DEFINITIVA Y FACTURACIÓN

### (a) RECEPCIÓN PROVISORIA Y DEFINITIVA

El Adjudicatario deberá realizar la entrega siguiendo el Cronograma establecido en el Anexo 1.1 del presente pliego.

#### Acta de Recepción Provisoria:

Al momento de la entrega de los bienes adquiridos, **el responsable de la recepción de los mismos, designado por la SEDRONAR**, será el único encargado de recibir el remito con la descripción del producto recibido y números identificación del bien, verificar el buen estado y funcionamiento del bien y proceder con el llenado y suscripción del Acta de Recepción Provisoria. Esta acta deberá también estar firmada por el representante de la empresa adjudicada.

#### Control de Funcionamiento y Alta Técnica:

- El responsable de la recepción, **en el mismo día que se reciben los bienes solicitados**, procederá con el control del buen funcionamiento de los bienes y ante la correcta entrega se indicará expresamente en la Recepción Provisoria la conformidad sobre el funcionamiento de los bienes recibidos. Dicha recepción provisoria con el respectivo remito se enviará a la SEDRONAR.
- En aquellos casos donde la prueba de funcionamiento del bien requiera de instalación o un periodo mayor al día de recepción para prestar conformidad, se deberá emitir un **Acta de Alta Técnica del bien**, en un lapso no mayor a 5 (cinco) días corridos desde la entrega, firmada por el responsable de la recepción del bien.

#### Comunicación de observaciones sobre el bien entregado:

En caso de que luego de la revisión de los bienes se detectare que los mismos no se encuentran en las condiciones pactadas y en condiciones para su uso, se indicará en la Recepción Provisoria o en el Alta Técnica el problema detectado, dejándose asentado el plazo para la corrección y nueva entrega.

El documento suscripto por las partes, será remitido al Organismo con copia a la OEI para su información.

Una vez subsanadas las observaciones se deberá proceder a la emisión de una nueva acta de Recepción Provisoria indicando que no quedan observaciones.

#### Acta de Recepción Definitiva:

Al recibir la recepción provisoria con las observaciones subsanadas, el remito, tras finalizada la entrega de la totalidad del equipamiento correctamente y la certificación, la SEDRONAR procederá a emitir la Recepción Definitiva en un plazo no mayor a cinco (5) días hábiles de recibida el Acta de Recepción Provisoria, **resultando expedito la vía para emitirse la factura correspondiente a lo certificado por el saldo.**

Junto con la recepción definitiva y la solicitud de pago elevadas por la SEDRONAR, la OEI procederá con la solicitud de factura y proceso de pago al proveedor

Ambas actas deberán detallar los números de serie de los bienes puestos a disposición y ser presentadas a la OEI.

**(b) FACTURACIÓN**

Las facturas se deberán confeccionar según el siguiente detalle:

- Factura B o C:
- A nombre de: ORGANIZACIÓN DE ESTADOS IBEROAMERICANOS
- CUIT N°: 30-69115712-8
- Condición IVA e IIBB: exento
- Dirección y código postal: Paraguay 1510. (1061) C.A.B.A

**D- REQUERIMIENTOS PARA LA EJECUCIÓN DE LA OBRA**

**(NO APLICA)**



**E - ANEXOS - BIENES Y/O SERVICIOS****ANEXO 1. ESPECIFICACIONES TÉCNICAS****1.1 LISTA DE BIENES- CRONOGRAMA DE ENTREGAS**

LOTE	ITEM	DESCRIPCIÓN	CANT.	PLAZO DE ENTREGA
1	1	Puestos técnicos dobles con cajonera doble	31	60 días desde la firma del contrato
	2	Puestos técnicos simples con cajonera doble	24	
	3	Puesto Jerárquico (B)	3	
	4	Puesto Jerárquico (C)	4	
	5	Cajoneras	7	
	6	Mesa de reuniones - Sala de reuniones (M1)	2	
	7	Mesa de reuniones Redonda (M2)	6	
	8	Mueble de guardado (M3)	10	
	9	Mueble de guardado secretaria (M4)	4	
	10	Mueble de guardado (M5)	24	
	11	Mueble de guardado (M6A)	2	
	12	Mueble de guardado (M6B)	1	
	13	Mueble de guardado (M7)	7	
	14	Mueble de guardado (M8)	1	
	15	Sillas puestos técnicos (S1)	150	
	16	Sillas puestos jerárquicos (S2)	10	
	17	Sillones Sala de espera (S3)	4	
	18	Cestos de basura 12 lts	60	
	19	Cestos de basura chicos baño (ancho máximo 18cm)	16	
	20	Percheros	50	

**1.2 ESPECIFICACIONES TÉCNICAS**

**OBJETO:** Adquisición de equipamiento: mobiliario y otros.

**1.2.1 CONDICIONES GENERALES****LUGAR Y HORA DE LA PRESTACIÓN DE LOS SERVICIOS:**

- **Lugar:** Sarmiento 546, CABA.
- **Día y Hora:** de 6 a 8 hs, de lunes a viernes, o bien, sábados y domingos (horario a coordinar).

**LOGISTICA DE ENTREGAS:** Los productos deberán entregarse considerando el envío, carga, descarga, traslado hacia el sexto y octavo piso del edificio, operarios y elementos necesarios para dicha tarea. La SEDRONAR notificará al proveedor adjudicado el protocolo de seguridad vigente para la recepción de los bienes. Estos costos deberán estar incluidos en el precio cotizado. Los bienes deberán estar cerrados con la protección apropiada que impidan la vibración, el desplazamiento y los golpes, como por ejemplo goma espuma o poliestireno, polietileno expandido o pluribol, etc El mobiliario debe estar embalado de manera que no se produzcan roturas ni rayaduras.

## 1.2.2 ESPECIFICACIONES POR LOTE

### **ITEM 1: PUESTOS TÉCNICOS DOBLES CON CAJONERA DOBLE**

Cantidad: treinta y uno (31).

Puestos dobles de 2.00m de largo x 0.70m de ancho. Con cajonera doble.

- Base tipo pórtico, de hierro estructural perfil 50/30, pintado con pintura epoxi-poliéster y regatones regulables. Color gris.
- Tapas de MDF melaminizado de 25 mm color blanco tiza con canto de ABS 2 mm al tono.
- Pantallas divisorias en MDF gofrado o acrílico esmerilado de 25 cm de altura aprox (color a definir).
- Boca pasa cables en cada puesto y bandeja porta cables a lo largo del puesto con vértebra pasacables cada 3 puestos.
- Las cajoneras serán de MDF melaminizado con tiradores de aluminio y correderas metálicas.

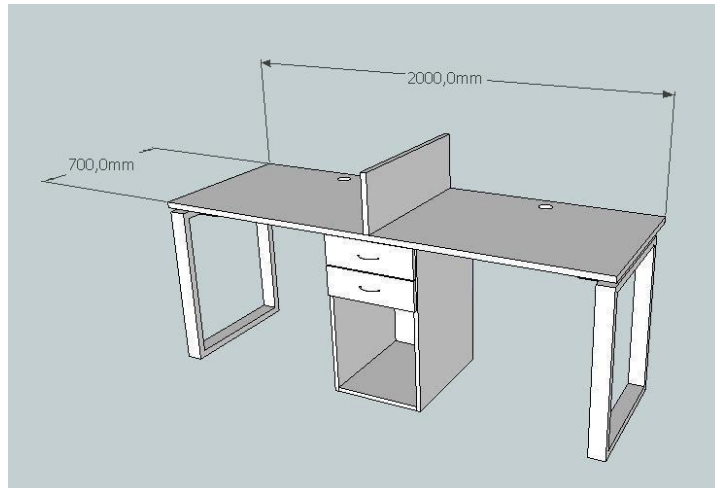

(imagen de referencia)

### **ITEM 2: PUESTOS TÉCNICOS SIMPLES CON CAJONERA DOBLE**

Cantidad: veinticuatro (24).

Puestos simples de 1.00m de largo x 0.70 m de ancho. Con cajonera simple.

- Base tipo pórtico, de hierro estructural perfil 50/30, pintado con pintura epoxi-poliéster y regatones regulables. Color gris.
- Tapas de MDF melaminizado de 25 mm color blanco tiza con canto de ABS 2 mm al tono.
- Pantallas divisorias en MDF gofrado o acrílico esmerilado de 25 cm de altura aprox. (color a definir).
- Boca pasa cables en cada puesto y bandeja porta cables a lo largo del puesto con vértebra pasacables cada 3 puestos.
- Las cajoneras serán de MDF melaminizado con tiradores de aluminio y correderas

metálicas.

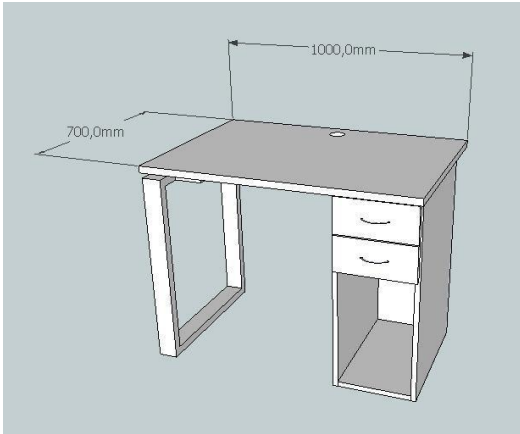

(imagen de referencia)

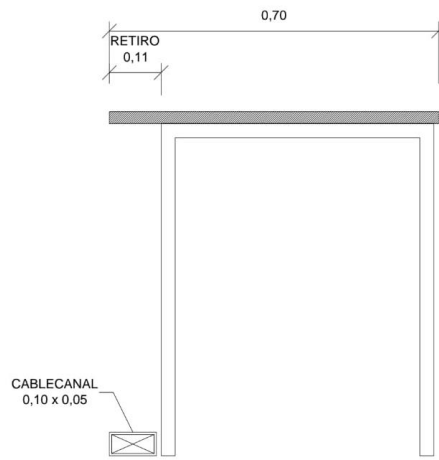

**ITEM 3: PUESTOS JERÁRQUICOS (B)**

Cantidad: tres (3).

Escritorios para ejecutivo de 160 x 60.

- Base con forma de arco cerrado. Deberá estar compuesta con estructura de pórticos de sección de hierro estructural perfil 70/30, pintado con pintura epoxi-poliéster y regatones regulables. Color gris.
- Los planos de trabajo, contruidos en melamina de 25 mm de espesor color blanco con canto perimetral de 2mm en ABS color blanco.
- Sistemas de electrificación mediante bandejas metálicas porta cables con conexiones a tapas volcables integradas sobre el plano de trabajo con acceso a tomas.

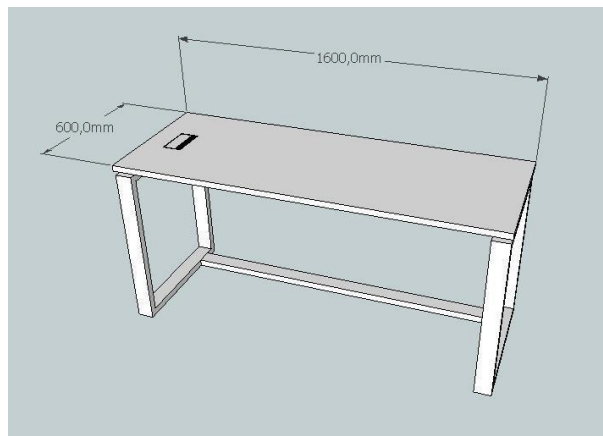

(imagen de referencia)

**ITEM 4: PUESTOS JERÁRQUICOS (C)**

Cantidad: cuatro (4).

Escritorios para ejecutivo de 120 x 60.

- Base con forma de arco cerrado. Deberá estar compuesta con estructura de pórticos de sección de hierro estructural perfil 70/30, pintado con pintura epoxi-poliéster y regatones regulables. Color gris.
- Los planos de trabajo, contruidos en melamina de 25 mm de espesor color blanco con canto perimetral de 2mm en ABS color blanco.
- Sistemas de electrificación mediante bandejas metálicas porta cables con conexiones a tapas volcables integradas sobre el plano de trabajo con acceso a tomas.



*(imagen de referencia)*

#### **ITEM 5: CAJONERAS**

Cantidad: siete (7).

Medidas: 40 x 47 x 60.

Cajoneras rodantes de melamina con tres (3) cajones con cerradura tambor en el primer cajón. Con tirador y correderas metálicas. Ruedas de giro completo. Color: blanco tiza.



*(imagen de referencia)*

#### **ITEM 6: MESAS DE REUNIONES (M1)**

Cantidad: dos (2).

Mesa de reuniones de 2.20 m x 0.90 m.

-Base con forma de arco cerrado. Deberá estar compuesta con estructura de pórticos de sección de hierro estructural perfil 70/30, pintado con pintura epoxi-poliéster y regatones regulables. Color gris.

-Los planos de trabajo, contruidos en melamina de 25 mm de espesor color blanco tiza con canto perimetral de 2mm en ABS color blanco tiza.



(imagen de referencia)

### **ITEM 7: MESAS DE REUNIONES REDONDA (M2)**

Cantidad: seis (6).

Mesas redondas de 1.00m diámetro.

-Base con forma de arco cerrado. Deberá estar compuesta con estructura de pórticos de sección de hierro estructural perfil 50/30, pintado con pintura epoxi-poliéster y regatones regulables. Color gris.

-Los planos de trabajo, contruidos en melamina de 25 mm de espesor color blanco con canto perimetral de 2mm en ABS color blanco.



(imagen de referencia)

### **ITEM 8: MUEBLE DE GUARDADO (M3)**

Cantidad: diez (10).

Muebles de guardado de alto 87 x ancho 45 x largo 100. Módulos fabricados en Melamina 18mm

canto PVC 0.45mm. Con dos (2) estantes regulables en altura. Puertas corredizas con cerradura. Color: blanco tiza.

M3-Cantidad: 10 Unidades

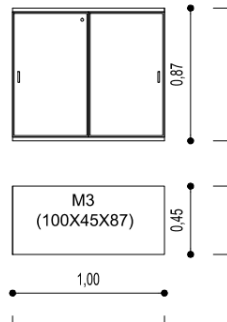

### **ITEM 9: MUEBLE DE GUARDADO SECRETARIA (M4)**

Cantidad: cuatro (4).

Muebles de guardado de alto 85 x ancho 40 x largo 170. Módulos fabricados en Melamina 18mm canto PVC 0.45mm. Con dos (2) estantes regulables en altura. Puertas corredizas con cerradura. Color: blanco tiza.

M4-Cantidad: 4 Unidades

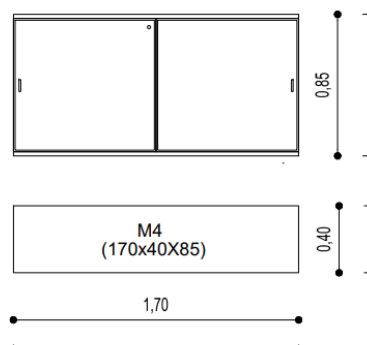

### **ITEM 10: MUEBLE DE GUARDADO (M5)**

Cantidad: veinticuatro (24).

Muebles de guardado de alto 87 x ancho 45 x largo 70. Módulos fabricados en Melamina 18mm canto PVC 0.45mm. Con dos (2) estantes regulables en altura. Puertas corredizas con cerradura. Color: blanco tiza.

M5-Cantidad: 24 Unidades

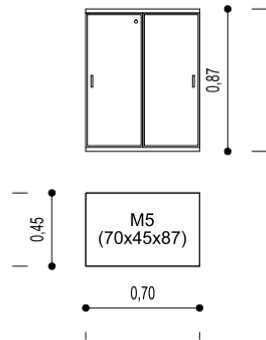

### **ITEM 11: MUEBLE DE GUARDADO (M6A)**

Cantidad: dos (2).

Mueble de guardado de alto 80 x ancho 45 x largo 45

Módulos fabricados en Melamina 18mm canto PVC 0.45mm. Con dos (2) estantes regulables en altura. Puertas corredizas con cerradura. Color: blanco tiza.

M6a-Cantidad: 2 Unidades

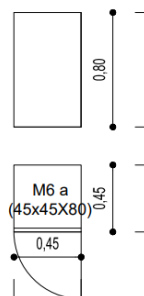

### **ITEM 12: MUEBLE DE GUARDADO (M6B)**

Cantidad: uno (1).

Muebles de guardado de alto 130 x ancho 45 x largo 45

Módulos fabricados en Melamina 18mm canto PVC 0.45mm. Con dos (2) estantes regulables en altura. Color: blanco tiza.

M6b-Cantidad: 1 Unidad

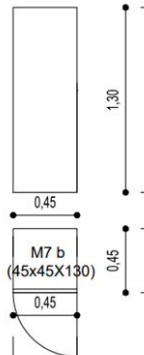

(imagen de referencia)

**ITEM 13: MUEBLE DE GUARDADO (M7)**

Cantidad: siete (7).

Muebles de guardado de alto 100 x ancho 40 x largo 80

Módulos en Melamina 18mm canto pvc 0.45mm. Con un cajón en la parte superior con cerradura y puertas en la inferior con cerradura y sistema push. En el interior estantes dos (2) regulables en altura con cerradura. Patines regulables. Todo 1 color (Cuerpo-Puertas). Color: blanco tiza.

M7-Cantidad: 7 Unidades

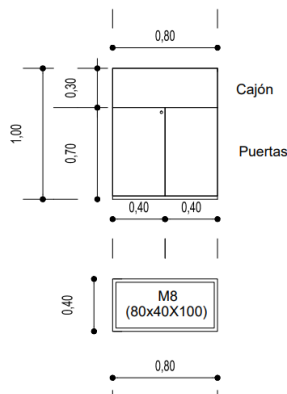

**ITEM 14: MUEBLE DE GUARDADO (M8)**

Cantidad: uno (1).

Mueble de guardado de alto 80 x ancho 40 x largo 230

Módulos en Melamina 18mm canto pvc 0.45mm. Dos (2) estantes regulables en altura. Puertas



corredizas con cerradura. Patines regulables. Todo 1 color (Cuerpo-Puertas). Color: blanco tiza.

M8-Cantidad: 1 Unidad

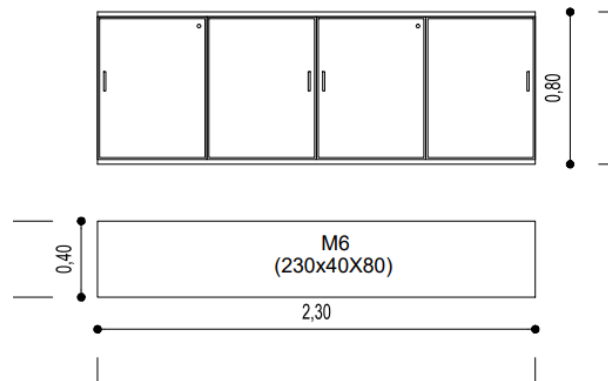

### **ITEM 15: SILLAS PUESTOS TÉCNICOS (S1)**

Cantidad: ciento cincuenta (150).

Sillas puestos técnicos y sala de reuniones tipo Rossi Fresa o funcionalmente equivalente gris con tapizado de tela. Silla ergonómica.

La estructura deberá ser de PVC de alto impacto. Respaldo de red de tela microperforada. Asiento relleno de espuma de alta densidad tapizado en tela, color a definir.

La base deberá contar con sistema neumático de regulación de altura. Apoyabrazos. Soporte Lumbar.

Deberá alcanzar una altura mínima de 86 cm y máxima de 97.5 cm, aproximadamente. Con altura regulable profundidad de la silla 60 cm, altura mínima del piso al asiento 42 cm, altura máxima del piso al asiento 54 cm.

Para este ítem se solicita la presentación de los certificados del INTI correspondientes a los indicado en la CGL 5.2: Certificado de Ergonomía bajo norma UNE EN 1335-2, Certificado de anti llama según Normas IRAM 28022-1991, certificado de densidad de espuma según Normas EN ISO 845-2006, EN ISO 1856-2001 y EN ISO 2439-1997



*(imagen de referencia)*

**ITEM 16: SILLAS PUESTOS JERÁRQUICOS (S2)**

Cantidad: diez (10).

Silla ejecutiva, modelo basculante avanzado. Estrella y brazos cromados. Tapizado color gris. Ergonómica.

El asiento deberá con espuma inyectada de alta recuperación, apoyo lumbar. La base será con sistema neumático de regulación de altura. Apoyabrazos. Nylon Inyectado.

Ruedas de doble banda nylon inyectado con perno de acero. Base de acero, caño, aluminio. Con altura y cabezal regulables.



*(imagen de referencia)*

**ITEM 17: SILLONES SALA DE ESPERA (S3)**

Cantidad: cuatro (4).

Sillones de alto 68 x ancho 70 x profundidad 54, aproximadamente. Patas de madera. Tela Chenille, con tratamiento antimanchas color gris claro.



*(imagen de referencia)*

**ITEM 18: CESTOS DE BASURA 12 LTS**

Cantidad: sesenta (60).

Cestos de basura de 12 lts, material plástico, color negro, sin tapa.



*(imagen de referencia)*

### **ITEM 19: CESTOS DE BASURA CHICOS BAÑO**

Cantidad: dieciséis (16).

Cestos de Basura de ancho mínimo 18cm.

Apertura a pedal. Cesto Plástico interno desmontable con manija metálica. Acero Inoxidable.



*(imagen de referencia)*

### **ITEM 20: PERCHEROS**

Cantidad: cincuenta (50).

Con 3 perchas dobles:

- Caño central de 1" ½
- Altura 1,60
- Base de 30 cm de diámetro con contrapeso de 7 kilos aproximadamente.
- Terminación: cromado

## ANEXO 2. FORMULARIOS

### 2.1 CARTA DE PRESENTACIÓN DE LA PROPUESTA Y DECLARACIÓN JURADA APTITUD PARA CONTRATAR – MOTIVOS DE EXCLUSIÓN

.....  
[Ciudad y fecha]

Señores

**ORGANIZACIÓN DE ESTADOS IBEROAMERICANOS (OEI) Oficina de Argentina**

Paraguay N.º 1510, (1061) –

Ciudad Autónoma de Buenos Aires, República Argentina

**REFERENCIA: LICITACION PUBLICA NACIONAL**

OEI BUE LPN 05/2023

ADQUISICIÓN DE EQUIPAMIENTO: MOBILIARIO Y OTROS

Estimados(as) señores(as):

El que suscribe [Nombre y Apellido del Representante Legal], con de documento N° [Tipo y Nro de documento], en calidad de [Titulo / Cargo], en nombre y representación de la Empresa [Razon Social], N° de CUIT [Nro de CUIT], con domicilio legal en [Calle, Nro, Localidad], teléfono N° [Prefijo país + localidad + Nro], correo electrónico [dirección correo], y con poder suficiente para obrar en su nombre, luego de haber examinado los documentos de la Licitación (CGL, CPL y Anexos), sus circulares y sus enmiendas como prueba del pleno conocimiento y de los cuales acusamos recibo, aceptamos por la presente todas las condiciones que rigen la presente adquisición y ofrecemos proveer y entregar los bienes cotizados de acuerdo con la Lista de precios, según formulario 2.2, que se adjunta a la presente oferta y forma parte de ésta.

Convenimos en mantener esta oferta por un período de NOVENTA (90) días a partir de la fecha fijada para la apertura de las ofertas, con sujeción a las modificaciones que resulten de las negociaciones del contrato, de conformidad con los Documentos de la Licitación. Esta propuesta nos obliga y podrá ser aceptada en cualquier momento hasta antes del vencimiento de dicho período.

Declaramos la veracidad y exactitud de toda la información proporcionada. Autorizamos, mediante la presente, que cualquier persona física o jurídica suministre a ustedes toda la información que consideren necesaria para confirmar la veracidad de la misma. En caso de comprobarse cualquier falta a la verdad en la información que presentamos, nos damos por notificados que ustedes tienen el derecho de invalidar nuestra propuesta.

Declaramos que en este proceso no participamos en calidad de oferentes en más de una propuesta.

Esta oferta, junto con su aceptación por escrito incluida en la notificación de adjudicación, constituirá un Contrato valedero hasta que se prepare y firme un Contrato formal.

Entendemos que ustedes no están obligados a aceptar la oferta más baja ni ninguna otra oferta que reciban.

A su vez, declaro bajo juramento que la firma a la que represento y las personas con poderes de representación, de decisión o de control sobre esta, o un miembro de nuestro órgano de administración, dirección o supervisión, no han sido objeto de una sentencia firme o de una decisión administrativa definitiva que se encuentren comprendidas dentro de las siguientes situaciones exclusión:

- a) Las personas que se encontraren sancionadas en virtud de disposiciones o resoluciones de la Oficina Nacional de Contrataciones de la Administración Pública Nacional y aquellas personas que la OEI haya registrado internamente, con motivo de haber detectado algún tipo de irregularidad;
- b) Aquellas personas que se encuentren inmersas en las prohibiciones para contratar enumeradas por la Oficina Nacional de Contrataciones de la Administración Pública Nacional, art 28 del Decreto 1023/2001;
- c) Las personas que se declaren en concurso preventivo o están sometidos a un procedimiento de insolvencia o liquidación, sus activos están siendo administrados por un liquidador o por un

tribunal, se halla en concurso de acreedores, sus actividades empresariales han sido suspendidas o se encuentra en cualquier situación análoga, resultante de un procedimiento de la misma naturaleza en virtud de disposiciones legales o reglamentarias nacionales;

d) Los agentes y funcionarios del Sector Público Nacional y las empresas en las cuales aquéllos tuvieran una participación suficiente para formar la voluntad social, de conformidad con lo establecido en la Ley de Ética Pública N.º 25.188, modificada por la Ley N.º 26.857;

e) El personal directivo y/o empleados al servicio de la OEI en los últimos seis (6) meses;

f) Los condenados por delitos dolosos, por un lapso igual al doble de la condena;

g) Las personas que se encontraren procesadas por delitos contra la propiedad, o contra la Administración Pública Nacional, o contra la fe pública o por delitos comprendidos en la Convención interamericana contra la Corrupción; o que se encontraran procesadas por blanqueo de capitales.

h) Las personas que no hubieran cumplido con sus obligaciones tributarias y previsionales y se haya establecido dicha situación mediante sentencia firme o decisión administrativa definitiva;

i) La persona culpable de falta de ética profesional grave por haber infringido la legislación o la reglamentación aplicable o las normas deontológicas de la profesión a la que pertenece, siempre que se haya establecido, mediante sentencia firme o decisión administrativa definitiva, o por cualquier conducta ilícita que afecte significativamente a su credibilidad profesional, cuando dicha conducta denote un propósito doloso o negligencia grave;

j) Las personas que hayan constituido o sean sociedades ficticias;

k) Aquellas personas humanas o jurídicas que hayan incurrido en cualquiera de los supuestos detallados como prácticas prohibidas:

i. "Soborno o cohecho": Todo acto u omisión que, en función de su cargo o investidura, realice un funcionario público o quien actúe en su lugar, contrario a sus deberes y en especial el ofrecer, dar, recibir o solicitar cualquier cosa de valor que sea capaz de influir en las decisiones durante el proceso de contratación o durante la ejecución del contrato correspondiente. Se incluyen en esta definición los actos de la misma naturaleza, realizados por oferentes, contratistas o terceros;

ii. "Extorsión / coacción": El hecho de amenazar a otro con causarle a él mismo o a miembros de su familia, en su persona, honra o bienes, un mal que constituyere delito, para influir en las decisiones durante el proceso de contratación o durante la ejecución del contrato correspondiente, ya sea que el objetivo se hubiese o no logrado;

iii. "Fraude": La tergiversación de datos o hechos, con el objeto de influir sobre el proceso de contratación o la fase de ejecución, en perjuicio de los participantes;

iv. "Colusión": Las acciones entre oferentes destinadas a que se obtengan precios a niveles artificiales, no competitivos, capaces de privar al Comprador de los beneficios de una competencia libre y abierta;

v. "Obstrucción": destruir, falsificar, alterar u ocultar deliberadamente información o elementos documentales significativos para los análisis, o investigaciones de posibles prácticas prohibidas;

vi. Delitos de terrorismo o delitos ligados a actividades terroristas;

vii. Trabajo infantil u otras infracciones relacionadas con la trata de personas

Bajo mi responsabilidad, declaro al presentar mi propuesta la inexistencia de amistad manifiesta, relación familiar o algún tipo de cercanía personal con la OEI y el Organismo.

\_\_\_\_\_  
[Firma Concursante]

\_\_\_\_\_  
[Aclaración]

\_\_\_\_\_  
[En calidad de]

## 2.2 LISTA DE PRECIOS

## REFERENCIA: LICITACION PUBLICA NACIONAL

OEI BUE LPN 05/2023

## ADQUISICIÓN DE EQUIPAMIENTO: MOBILIARIO Y OTROS

El que suscribe, en nombre y representación de la firma y con poder suficiente para obrar en su nombre, según consta en la documentación que se acompaña, luego de interiorizarse de las condiciones generales, particulares y técnicas que rigen la presente licitación, cotiza los siguientes precios:

LOTE	ITEM	DESCRIPCIÓN	CANT.	PRECIO UNITARIO ARS (IMPUESTOS INCLUIDOS)*	PRECIO TOTAL ARS (IMPUESTOS INCLUIDOS)*
1	1	Puestos técnicos dobles con cajonera doble	31		
	2	Puestos técnicos simples con cajonera doble	24		
	3	Puesto Jerárquico (B)	3		
	4	Puesto Jerárquico (C)	4		
	5	Cajoneras	7		
	6	Mesa de reuniones - Sala de reuniones (M1)	2		
	7	Mesa de reuniones Redonda (M2)	6		
	8	Mueble de guardado (M3)	10		
	9	Mueble de guardado secretaria (M4)	4		
	10	Mueble de guardado (M5)	24		
	11	Mueble de guardado (M6A)	2		
	12	Mueble de guardado (M6B)	1		
	13	Mueble de guardado (M7)	7		
	14	Mueble de guardado (M8)	1		
	15	Sillas puestos técnicos (S1)	150		
	16	Sillas puestos jerárquicos (S2)	10		
	17	Sillones Sala de espera (S3)	4		
	18	Cestos de basura 12 lts	60		
	19	Cestos de basura chicos baño	16		
	20	Percheros	50		
<b>TOTAL COTIZADO ARS (IMPUESTOS INCLUIDOS)*</b>					

(\*) Los valores cotizados deberán incluir todos los impuestos y gastos derivados relacionados y los mismos deberán ser cotizados en pesos argentinos.

En caso de que el Licitante ofrezca una forma de pago distinta a la estipulada, deberá indicarlo en el presente formulario y la misma será evaluada por el Comité, no estando la OEI ni el Organismo obligados a aceptarlo.

**IMPORTANTE:** Se admitirán únicamente cotizaciones con DOS (2) decimales.

\_\_\_\_\_  
[Firma Concursante]

\_\_\_\_\_  
[Aclaración]

\_\_\_\_\_  
[En calidad de]

**2.3 CUMPLIMIENTO ESPECIFICACIONES TÉCNICAS****REFERENCIA: LICITACION PUBLICA NACIONAL**

OEI BUE LPN 05/2023

ADQUISICIÓN DE EQUIPAMIENTO: MOBILIARIO Y OTROS

<b>DOCUMENTACION</b>	<b>FUENTE DE VERIFICACION</b>	<b>FOLIO DE LA OFERTA TECNICA DONDE SE PUEDE CONSTATAR / NOMBRE DEL ARCHIVO</b>
Descripción y documentación técnica de los productos ofertados	Folletería/catálogo/ficha técnica	
Perfil y antigüedad de la empresa	Carta de presentación/Brochure	
Capacidad de ejecución de plazos	Formulario 2.4 del Anexo 2	
Antecedentes y referencias de provisiones similares	Formulario 2.5 del Anexo 2	
Certificados emitidos por el INTI de las sillas correspondientes al Ítem N.º 15	Certificados	

\_\_\_\_\_  
[Firma]\_\_\_\_\_  
[Aclaración]\_\_\_\_\_  
[En calidad de]

## 2.4. CAPACIDAD DE EJECUCION DE PLAZOS

## REFERENCIA: LICITACION PUBLICA NACIONAL

OEI BUE LPN 05/2023

## ADQUISICIÓN DE EQUIPAMIENTO: MOBILIARIO Y OTROS

El que suscribe, en nombre y representación de la firma y con poder suficiente para obrar en su nombre, según consta en la documentación que se acompaña, luego de interiorizarse de las condiciones generales, particulares y técnicas que rigen la presente licitación OEI BUE LPN 05/2023, declara bajo juramento que la firma a la que represento podrá entregar lo requerido en los plazos que se detallan a continuación:

LOTE	ITEM	DESCRIPCIÓN	CANT.	PLAZO DE ENTREGA (*)
1	1	Puestos técnicos dobles con cajonera doble	31	60 días desde la firma del contrato
	2	Puestos técnicos simples con cajonera doble	24	
	3	Puesto Jerárquico (B)	3	
	4	Puesto Jerárquico (C)	4	
	5	Cajoneras	7	
	6	Mesa de reuniones - Sala de reuniones (M1)	2	
	7	Mesa de reuniones Redonda (M2)	6	
	8	Mueble de guardado (M3)	10	
	9	Mueble de guardado secretaria (M4)	4	
	10	Mueble de guardado (M5)	24	
	11	Mueble de guardado (M6A)	2	
	12	Mueble de guardado (M6B)	1	
	13	Mueble de guardado (M7)	7	
	14	Mueble de guardado (M8)	1	
	15	Sillas puestos técnicos (S1)	150	
	16	Sillas puestos jerárquicos (S2)	10	
	17	Sillones Sala de espera (S3)	4	
	18	Cestos de basura 12 lts	60	
	19	Cestos de basura chicos baño (ancho máximo 18cm)	16	
	20	Percheros	50	

(\*) En caso de mejorar los plazos de entrega adecuar la presente declaración.

[Firma]

[Aclaración]

[En calidad de]



**2.5. ANTECEDENTES DE PROVISIONES SIMILARES**

**REFERENCIA: LICITACION PUBLICA NACIONAL**

OEI BUE LPN 05/2023

**ADQUISICIÓN DE EQUIPAMIENTO: MOBILIARIO Y OTROS**

Experiencia en los últimos cinco (5) años:

	<b>DETALLE DE PROVISIÓN (PRODUCTO / CANTIDAD)</b>	<b>MONTO FACTURADO</b>	<b>FECHA DE CONTRATACIÓN / OC</b>	<b>NOMBRE / RAZÓN SOCIAL DEL CLIENTE</b>	<b>DOMICILIO</b>	<b>PERSONA DE CONTACTO (NOMBRE, APELLIDO Y CARGO)</b>	<b>TELÉFONO</b>
1							
2							
3							
.							
.							
n							

*(\*) Se debe completar con tantas líneas el licitante considere necesario para constatar los antecedentes y cumplir con los requisitos solicitados en los DDL.*

\_\_\_\_\_  
[Firma]

\_\_\_\_\_  
[Aclaración]

\_\_\_\_\_  
[En calidad de]

## 2.6. INFORMACION DEL PROVEEDOR

# OEI

## PERSONA JURIDICA - DECLARACION JURADA

Marque con una cruz lo que corresponda:

	Alta:	Modificación:
Fecha de Alta (A completar por OEI)	<input type="checkbox"/>	<input type="checkbox"/>
Fecha de Modificación (A completar por OEI)	<input type="checkbox"/>	<input type="checkbox"/>

El que suscribe, con poder suficiente para este acto, manifiesta en carácter de declaración jurada y asumiendo toda la responsabilidad civil, penal y administrativa por cualquier falsedad, omisión, ocultamiento o variación que se verifique, que la información contenida en el presente formulario es veraz, exacta y subsiste al tiempo de efectuarse esta presentación, comprometiéndose a comunicar de inmediato a la OEI cualquier modificación que se produzca en alguno/s o todos los datos aquí consignados, mediante una nueva presentación. Asimismo, autoriza a la OEI a realizar consultas de antecedentes comerciales.

### DATOS BASICOS

CUIT	
Razón Social / Denominación	
Tipo Social (Ej.: S.A./S.R.L)	
Nombre de Fantasía	
Actividad Principal	
Teléfonos / Fax	
Página Web	
Domicilio Real (Calle, Numero, Piso, Depto., Localidad, Provincia, CP)	
Domicilio Legal (Calle, Numero, Piso, Depto., Localidad, Provincia, CP)	

### OBJETO

Objeto que desempeña (de acuerdo al instrumento que acredite la personería jurídica)	
--	--

### REPRESENTANTE/S LEGAL Y APODERADO (de corresponder)

El que suscribe, con poder suficiente para este acto, declara bajo juramento, que las personas cuyos datos se detallan en la presente solicitud, están habilitadas para contratar, de conformidad con los requisitos del artículo 27 del Decreto 1023/2001 "Régimen de Contrataciones de la Administración Nacional" y que no incurre en ninguna de las causales de inhabilidad establecida en los incisos a) a g) del artículo 28 del citado plexo normativo y sus modificatorios.

Apellido	
Nombres	

Cargo	
Tipo de Documento	
Nº de Documento	
Fecha de inicio de mandato	
Fecha de finalización de mandato	
Apellido	
Nombres	
Cargo	
Tipo de Documento	
Nº de Documento	
Fecha de inicio de mandato	
Fecha de finalización de Mandato	
Apellido	
Nombres	
Cargo	
Tipo de Documento	
Nº de Documento	
Fecha de inicio de mandato	
Fecha de finalización de Mandato	
En el supuesto caso de que sea necesario declarar un mayor número de representantes u apoderados, deberá imprimir y completar un nuevo ejemplar del presente formulario.	
<b>CONTACTO COMERCIAL</b>	
Apellido	
Nombres	
Cargo	
Teléfonos / Fax	
Correo electrónico	
<b>DATOS DE PRINCIPALES CLIENTES (1)</b>	
CUIT Cliente	
Razón social, Denominación o Nombre Completo del Cliente:	
Actividad Principal:	
Sector (Privado / Publico)	
Ejercicio (Año en el que se ofreció el servicio)	
Monto Facturado	
CUIT Cliente	
Razón social, Denominación o Nombre Completo del Cliente:	
Actividad Principal:	
Sector (Privado / Publico)	

Ejercicio (Año en el que se ofreció el servicio)	
Monto Facturado	
CUIT Cliente	
Razón social, Denominación o Nombre Completo del Cliente:	
Actividad Principal:	
Sector (Privado / Publico)	
Ejercicio (Año en el que se ofreció el servicio)	
Monto Facturado	
CUIT Cliente	
Razón social, Denominación o Nombre Completo del Cliente:	
Actividad Principal:	
Sector (Privado / Publico)	
Ejercicio (Año en el que se ofreció el servicio)	
Monto Facturado	
CUIT Cliente	
Razón social, Denominación o Nombre Completo del Cliente:	
Actividad Principal:	
Sector (Privado / Publico)	
Ejercicio (Año en el que se ofreció el servicio)	
Monto Facturado	
ACLARACIONES:	
<u>FIRMA DE REPRESENTANTE LEGAL</u>	
<u>ACLARACIÓN</u>	
<u>CARÁCTER</u>	
<u>LUGAR Y FECHA</u>	
(1) Las referencias aquí consignadas estarán sujetas a confirmación por parte de la OEI	

**2.7. FORMULARIO DECLARACION JURADA DE TRANSFERENCIA**

DECLARACIÓN JURADA	
DATOS PROVEEDOR	
RAZON SOCIAL:	
DOMICILIO:	
LOCALIDAD:	CÓDIGO POSTAL:
PROVINCIA:	
TELÉFONO: (        )	
E-MAIL:	
CUIT (11 Dígitos):	<input type="text"/> <input type="text"/> - <input type="text"/> <input type="text"/> <input type="text"/> <input type="text"/> <input type="text"/> <input type="text"/> <input type="text"/> <input type="text"/> <input type="text"/> <input type="text"/> <input type="text"/>

DATOS CUENTA BANCARIA PARA DEPÓSITOS / TRANSFERENCIAS:	
TITULAR:	
BANCO:	NRO. SUCURSAL:
TIPO DE CUENTA:	NRO. CUENTA:
CBU (22 dígitos):	<input type="text"/> <input type="text"/> <input type="text"/> <input type="text"/> <input type="text"/> <input type="text"/> <input type="text"/> <input type="text"/> <input type="text"/> <input type="text"/> <input type="text"/> <input type="text"/> <input type="text"/> <input type="text"/> <input type="text"/> <input type="text"/> <input type="text"/> <input type="text"/> <input type="text"/> <input type="text"/> <input type="text"/>
CUIT (Titular de la Cuenta):	<input type="text"/> <input type="text"/> - <input type="text"/> <input type="text"/> <input type="text"/> <input type="text"/> <input type="text"/> <input type="text"/> <input type="text"/> <input type="text"/> <input type="text"/> <input type="text"/> <input type="text"/>
POR MEDIO DE LA PRESENTE, AUTORIZO A LA ORGANIZACIÓN DE ESTADOS IBEROAMERICANOS A REALIZAR EL PAGO EN CUALQUIER CONCEPTO POR VIA BANCARIA, CONSIDERANDO ESTE COMO RECIBO DE PAGO, QUEDANDO BAJO MI RESPONSABILIDAD CUALQUIER MODIFICACION QUE EL BANCO REALICE EN MIS DATOS BANCARIOS.	
FIRMA REPRESENTANTE (*)	
ACLARACIÓN:	
EN CALIDAD DE	
TIPO Y NRO DE DOCUMENTO	
FECHA:	

**Importante:** No se aceptarán DDJJ incompletas, con enmiendas ni tachaduras. Caso contrario la Organización de Estados Iberoamericanos (OEI) retendrá los pagos, hasta la correcta recepción de la misma, **sin excepción alguna.**

Es responsabilidad del proveedor, informar mediante el envío de una nueva DDJJ, cualquier tipo de cambio de los datos bancarios. De no recibir dicha documentación la OEI considerará válida la última cuenta bancaria registrada

**Confidencialidad y protección de datos:** De conformidad con lo establecido en la normativa europea sobre protección de datos vigente en el Reglamento (UE) 2016/679, del Parlamento Europeo y del Consejo de 27 de abril de 2016, y la Ley de Protección de Datos Personales Argentina N.º 25.326, los datos personales aportados por el consultor podrán ser también tratados por la Secretaria General de la OEI con domicilio en Madrid (España) en C/Bravo Murillo 38 (CP 28015).

El proveedor podrá ejercer los derechos de acceso, rectificación, supresión y portabilidad de sus datos y los de limitación u oposición al tratamiento a través de la dirección de correo electrónico: [protección.datos@oei.int](mailto:protección.datos@oei.int), acreditando debidamente su identidad. En cualquier situación. Ud. Tiene derecho a presentar una reclamación ante la Agencia Española de Protección de Datos (AEPD).

(\*) Se deja constancia que la presente Declaración Jurada ha sido suscripta de puño y letra por el Representante, siendo la presente digitalización copia fiel de la original.

Firma Oferente: .....  
 Aclaración Oferente.....

## 2.8 FICHA DE INFORMACIÓN BÁSICA DEL OFERENTE – COMPRA DE PLIEGO

LICITACIÓN PÚBLICA NACIONAL – OEI BUE LPN 05/2023  
ADQUISICIÓN DE EQUIPAMIENTO: MOBILIARIO Y OTROS

INFORMACION DEL LICITANTE			
RAZON SOCIAL:			
CUIT/ IDENTIFICACIÓN IMPOSITIVA:			
DOMICILIO:			
LOCALIDAD:		CÓD.POSTAL:	
PROVINCIA:		PAIS:	

INFORMACION DE CONTACTO			
NOMBRE Y APELLIDO:			
E-MAIL:		CARGO:	
TELÉFONO FIJO:		CELULAR:	

<b>FECHA TRANSFERENCIA / DEPÓSITO (*):</b> <i>(el comprobante debe adjuntarse junto con el envío de este formulario al momento de la compra de pliego a la casilla licitaciones.arg@oei.int)</i>	
---	--

FIRMA REPRESENTANTE: \_\_\_\_\_

NOMBRE Y APELLIDO: \_\_\_\_\_

EN CALIDAD DE: \_\_\_\_\_

TIPO Y N° DOCUMENTO: \_\_\_\_\_

FECHA: \_\_\_\_\_

## ANEXO 3. MODELOS

### 3.1. MODELO DE CONTRATO

**CONTRATO BIEN MUEBLE  
OEI BUE LPN XX/2023  
CONVENIO OEI- XXX  
ACTA COMPLEMENTARIA N° XX**

Entre la **ORGANIZACIÓN DE ESTADOS IBEROAMERICANOS PARA LA EDUCACIÓN, LA CIENCIA Y LA CULTURA - Oficina en Argentina** - en adelante "OEI", Organismo de Cooperación Internacional, cuyo Representante Legal es **Lic. Xxxxx xxxxx xxxx**, DNI xxxxxxxxxx, en su carácter de xx, constituyendo domicilio en la calle Paraguay N.º 1510, de la Ciudad Autónoma de Buenos Aires, por una parte, actuando en el marco del Convenio suscripto con xxxxxxxxxx, Acta Complementaria N° XXX, en adelante; "**ENTE REQUERENTE**", y por la otra *XX nombre de la persona jurídica XXXX.*, C.U.I.T.: XX-XXXXXXXX-XX, representada por el Sr/Sra. XXXX, D.N.I. N° XX.XXX.XXX, en su carácter de *XX cargo XX*, constituyendo domicilio en la calle XXXX, de la Ciudad Autónoma de Buenos Aires, en adelante denominado; "**PROVEEDOR**", declaran su voluntad de contratar, sujeto a los términos de la Licitación / Concurso de Precios OEI BUE LPN XX/2023, y acordando las siguientes cláusulas y condiciones:

**CLÁUSULA 1. Objeto:** Este contrato tiene como objeto la Provisión de Bienes Muebles conforme a los documentos adjuntos, oferta y especificaciones técnicas establecidas en OEI BUE LPN XX/202X, y Anexo I.....

**CLAUSULA 2. Vigencia:** El presente contrato regirá desde su suscripción y hasta que se realicen la totalidad de las entregas que se encuentran pautadas.....

**CLAUSULA 3: Plazo de Ejecución y Cumplimiento:** El plazo de ejecución y cumplimiento se encuentra establecido en el Anexo I del presente.....

**CLÁUSULA 4. Valor y forma de pago:** La OEI abonará al PROVEEDOR por la adquisición de bienes convenida, la suma total de pesos **xx letras xxx (\$xx números xxx.-)** IMPUESTOS incluidos. Los pagos se realizarán de la siguiente manera:.....

Un anticipo de un xxxxxxxxx por ciento (x%) del total del contrato por un valor de pesos **xx letras xxx (\$xx números xxx.-)** contra presentación de una garantía de anticipo financiero y factura, y el saldo correspondiente a pesos **xx letras xxx (\$xx números xxx.-)** será abonado contra constancia de recepción de los bienes, aceptación definitiva, autorización de pago del ente requirente y factura. ....

Los pagos serán abonados en pesos argentinos. La aplicación de impuestos ya sean directos o indirectos, de tasas, o de tributos de cualquier otra especie correrá por exclusiva cuenta del PROVEEDOR.....

**CLÁUSULA 5. Requisitos para el Pago:** Previo a efectuar el pago, la OEI deberá contar con la correspondiente aprobación emitida por el ENTE REQUERENTE. A su vez, el PROVEEDOR deberá presentar la factura original. El PROVEEDOR recibirá el/los pagos por medio de transferencia bancaria, por lo que deberá completar la correspondiente Declaración Jurada.....

**CLÁUSULA 6. Requisitos técnicos:** El PROVEEDOR deberá contar con la infraestructura necesaria, con el personal profesional y/o técnico especializado en el ramo, en virtud del tipo de bienes solicitados, a fin de garantizar que la adquisición de bienes y/o servicios, objeto del presente contrato, sea proporcionado con la calidad, oportunidad y eficiencia requerida para tal efecto, comprometiéndose a cumplir con el mismo, para la mejor satisfacción de las pretensiones de la OEI y del ENTE REQUERENTE.....

**CLÁUSULA 7. Defectos, Vicios Ocultos, Vicios Redhibitorios y Garantía de Evicción:** El PROVEEDOR quedará obligado ante la OEI y deberá responder por los defectos, por los vicios ocultos en la calidad de los bienes puestos a disposición; por los vicios redhibitorios, considerándose tales: los defectos que hacen que la cosa adquirida sea impropia para su destino, por razones estructurales o funcionales, o cuando tales defectos disminuyen su utilidad; también responderá por evicción y por cualquier otra responsabilidad en la que hubiere incurrido, en los términos señalados en el presente contrato y/o en la legislación aplicable.....

F.A N.º 48 –02/2023

**CLÁUSULA 8. Ampliación de la Garantía por defectos o vicios ocultos.** La responsabilidad del PROVEEDOR por los defectos ocultos se extiende por un (1) año, si la cosa adquirida es mueble. En este caso, el plazo comenzará a contarse desde que la cosa se hubiere recibido, o se hubiere puesto en funcionamiento según corresponda.....

**CLÁUSULA 9. Obligación de Saneamiento:** El PROVEEDOR será el sujeto responsable y obligado al saneamiento, quedando comprendidas en tal deber, la garantía de evicción y por vicios ocultos. La OEI será la acreedora de la obligación de saneamiento, pudiendo optar entre; reclamar el saneamiento del título o la subsanación de los vicios; o reclamar un bien equivalente, si este es fungible; o podrá optar por declarar la resolución del contrato.....

**CLAUSULA 10. Garantías:** El PROVEEDOR deberá constituir las pólizas que se señalan en el Pliego del Concurso de Precios/Licitación. A los efectos de garantizar el debido cumplimiento de todas sus obligaciones, éste deberá entregar una póliza de anticipo financiero por el xxxx por ciento (xxx%) del monto total del contrato, por un valor de pesos **xx letras xxx (\$xx números xxx.-)**. Asimismo, para garantizar el debido cumplimiento del contrato, éste deberá entregar una póliza de caución, correspondiente al xxxx por ciento (xxxxx%) del monto total del presente contrato de pesos **xx letras xxx (\$xx números xxx.-)**. Ambas emitidas a favor del XXXXXXXX, CUIT: XX-XXXXX-X. Domicilio: XXXX N.º XXXX de la Ciudad Autónoma de Buenos Aires y expedidas por Compañía Aseguradora y certificada por escribano público. Una vez finalizada, de forma total, la ejecución del contrato, las garantías serán devueltas al PROVEEDOR. En caso de rescisión anticipada de este contrato, por incumplimientos que le fueran imputables al PROVEEDOR, dicho monto quedará a disposición del ENTE REQUIRENTE, en concepto de resarcimiento.....

**CLAUSULA 11. Exclusión de responsabilidad de la OEI:** Las partes declaran que el PROVEEDOR actúa en forma independiente, en todos los órdenes, por lo tanto, el personal que se requiera para el cumplimiento del presente contrato, es de su exclusiva responsabilidad, tanto en materia salarial, como en cuanto a prestaciones que deba efectuar y en relación a los seguros con los que deba contar. La OEI queda liberada de cualquier obligación sobre salarios, prestaciones o indemnizaciones a las que, por cualquier motivo, pueda tener derecho el personal a cargo del PROVEEDOR. Con pleno discernimiento, intención, libertad y habiendo sido informado plenamente de las condiciones en que se realizarán las actividades del contrato, el PROVEEDOR declara que no se considera, para ningún efecto, regido por un contrato laboral, ni como funcionario de la OEI, ni le serán aplicables el estatuto y reglamento del personal de la OEI. Asimismo, declara que tampoco se considera funcionario, ni empleado del ENTE REQUIRENTE.....

**CLAUSULA 12. Prohibición de ceder el contrato:** El PROVEEDOR no podrá ceder el contrato, en forma total o parcial, sin la autorización expresa de la OEI quien deberá comunicarla por medio fehaciente.....

**CLÁUSULA 13. Los subcontratos:** El PROVEEDOR notificará fehacientemente a la OEI expresando y detallando por escrito, todos los subcontratos que celebre, en virtud del presente instrumento, si no los hubiera especificado oportunamente en su oferta. Dicha notificación, así haya sido incluida en la oferta o efectuada posteriormente, no eximirá al PROVEEDOR de ninguna de sus responsabilidades u obligaciones contraídas en virtud del Contrato.....

**CLAUSULA 14. Derechos de Patentes:** EL PROVEEDOR indemnizará a la OEI en caso de reclamaciones de terceros, relacionadas con transgresiones de derechos de patente, marca registrada o diseño industrial, causadas por la utilización de los bienes, o parte de ellos, en el país de Gobierno.....

**CLAUSULA 15. Demoras del PROVEEDOR:** Si en cualquier momento, durante la ejecución del Contrato, el PROVEEDOR o su(s) subproveedor(es) se viera(n) en una situación que impida el suministro oportuno de los bienes y/o puesta a disposición de los mismos, de acuerdo a lo establecido en la Cláusula 3 y su respectivo Anexo, éste(os) deberá(n) notificar a la OEI por escrito, de inmediato y mediante un medio fehaciente, la(s) causa(s) de la demora y su duración posible. La OEI, tan pronto como le sea posible, después de recibir la notificación, evaluará la situación y podrá, a su discreción y bajo las instrucciones del ENTE REQUIRENTE prorrogar el plazo del suministro, con o sin liquidación de daños y perjuicios. En cuyo caso, la prórroga será ratificada por las partes mediante adenda del Contrato. Ante las demoras del PROVEEDOR en el cumplimiento de sus obligaciones relativas a entregas sin justificación fundada, le serán imputables, pudiendo la OEI, liquidar el contrato, con la respectiva reparación de daños y perjuicios causados. Salvo, que las partes acuerden una prórroga.....

F.A N.º 48 –02/2023



**CLAUSULA 16. Liquidación Clausula Penal.** El PROVEEDOR será responsable, en los términos de la legislación vigente por los vicios manifiestos, aparentes u ocultos que pudieran afectar a los bienes proveídos o a las obras o servicios realizados.....

Cuando el PROVEEDOR no ejecute el contrato en los plazos o bajo la modalidad de acuerdo a lo establecido en la Cláusula 3 y su respectivo Anexo, el ENTE REQUIRENTE, a través de la OEI, podrá optar por rescindir el contrato, aplicar las multas indicadas en la siguiente subcláusula y/o exigir su cumplimiento. En este último supuesto intimará al PROVEEDOR por medio fehaciente. En caso de que el Proveedor no cumpla con los términos de la intimación, el ENTE REQUIRENTE a través de la OEI, de corresponder, podrá optar por demandar judicialmente el cumplimiento del contrato o su rescisión, en todos los casos con más los daños y perjuicios ocasionados a la OEI y al ENTE REQUIRENTE.....

Ante situaciones de atraso en la entrega de los bienes y/o prestación de servicios, debidamente acreditadas, y siempre que no se trate de un supuesto caso fortuito o de fuerza mayor o causa que el proveedor contratado demostrare no le es imputable; el ENTE REQUIRENTE, a través de la OEI, apercibirá al PROVEEDOR por carta documento, telegrama colacionado u otra forma fehaciente, aplicándose en caso de corresponder, una penalidad según el siguiente detalle:.....

- Por incumplimiento en fecha de entrega de los bienes y/o prestación de servicios, de acuerdo al cronograma establecido, la multa será del 0,5% del monto total del contrato por día de atraso.....
- Por incumplimiento en el plazo estipulado para el cumplimiento del servicio de garantía, la multa será del 0,5% del monto total del bien o servicio afectado por cada día de atraso.

**CLAUSULA 17. Alcance del Contrato:** El nivel de avance y ejecución contrato estará condicionado y supeditado a la efectiva puesta a disposición de los fondos comprometidos aprobados en el Acta complementaria xxx.....

**CLÁUSULA 18. Deberes y Obligaciones de las Partes:**.....

**i) Son obligaciones del Proveedor:**.....

1. Cumplir de buena fe con el objeto del contrato:.....
2. Responder por la calidad de los bienes suministrados y/o instalados, quedando incluida la obligación de saneamiento.....
3. Entregar los bienes en el lugar indicado por el encargado de ejercer la supervisión del contrato, en los términos y condiciones acordadas.....
4. Informar oportunamente, por medio fehaciente a la OEI sobre los inconvenientes que afecten la ejecución del contrato.....
5. Presentar los informes y brindar los datos que le sean solicitados, dentro del plazo requerido al efecto..
6. Constituir todas las pólizas que le sean exigidas en el Pliego del Concurso de Precios.....
7. Cumplir con todas las obligaciones fiscales, parafiscales, laborales y de la seguridad social, establecidas por la legislación argentina, que guarden relación con este contrato.....
8. Todas las obligaciones propias, inherentes e implícitas a la ejecución del presente Contrato.....

**ii) Son Obligaciones de la OEI:**.....

1. Pagar al PROVEEDOR el precio acordado, en las condiciones pactadas.....
2. Verificar el cumplimiento del contrato, por medio de personal asignado a tales efectos, por el ENTE REQUIRENTE.....

**CLÁUSULA 19. Resolución anticipada del contrato:** El presente contrato podrá darse por terminado anticipadamente en cualquiera de los siguientes supuestos:.....

1. Por mutuo acuerdo expreso de las partes.....
2. Por incumplimiento de cualquiera de las obligaciones a cargo del PROVEEDOR, certificada por el encargado de ejercer la supervisión.....
3. Por muerte del PROVEEDOR o disolución de la persona jurídica.....
4. Por imposibilidad de cumplir con el objeto del contrato.....
5. Por la finalización del convenio del cual se deriva el presente instrumento, mediante comunicación fehaciente emitida por la OEI.....

**CLÁUSULA 20. Solución de controversias:** Cualquier divergencia o contienda en la interpretación, alcance, aplicación o ejecución del presente contrato incluyendo su resolución o la determinación de daños

F.A N.º 48 -02/2023

y perjuicios derivados del mismo, será sometida a los Tribunales Nacionales en lo Civil y Comercial Federal, con asiento en la Ciudad Autónoma de Buenos Aires.....

**CLÁUSULA 21. Leyes aplicables Jurisdicción:** El contrato se interpretará de conformidad con las leyes de la República Argentina, debiendo someterse a los Tribunales Federales Civiles y Comerciales con asiento en la Ciudad Autónoma de Buenos Aires, con renuncia expresa a cualquier otra jurisdicción que les pudiera corresponder, por cualquier motivo o causa derivada de su interpretación y ejecución.....

**CLÁUSULA 22. Comunicaciones y domicilio contractual:** Toda solicitud o comunicación que las partes deban dirigirse en virtud del presente Contrato, se efectuará por escrito de manera fehaciente en los domicilios constituidos por ellas en el presente.....

**CLÁUSULA 23. Liquidación:** El presente Contrato se entenderá como finalizado, una vez cancelado el valor total del mismo, contando con la respectiva certificación de cumplimiento, expedida por el ENTE REQUIRENTE, mediante la cual, las partes, se declaran conformes en todo concepto.....

**CLÁUSULA 24. Privilegios e inmunidades de la OEI:** Los acuerdos establecidos en el presente contrato, o los relativos a él, no podrán ser entendidos o interpretados como renuncia a ninguno de los privilegios e inmunidades de los cuales goza la OEI, consagrados en el Acuerdo de Sede Ley N° 23.579 de la República Argentina, y demás disposiciones concordantes y complementarias. Por tal motivo, el presente Contrato se regulará por los reglamentos y procedimientos de la OEI.....

**CLÁUSULA 25. Otras obligaciones:** Las partes pactan de común acuerdo lo siguiente:.....

1. Los documentos adjuntos al presente contrato se considerarán parte integrante del mismo tales como, el Pliego de Bases y Condiciones y la correspondiente Oferta presentada por el PROVEEDOR.....
2. Los derechos y obligaciones, de ambas partes, serán los estipulados en el presente documento y cualquier modificación a los mismos se hará expresamente, por escrito.....

**CLÁUSULA 26. Modificaciones del contrato:** Toda variación o modificación de las condiciones del Contrato, sólo se efectuará mediante adenda debidamente fundada en forma escrita y firmada por las partes.....

**CLÁUSULA 27. Deber de confidencialidad del PROVEEDOR, protección de datos:** El PROVEEDOR se compromete a cumplir estrictamente las normas sobre “secreto estadístico” y “confidencialidad de la información”, de conformidad con lo dispuesto por la legislación vigente. Este deber de confidencialidad seguirá en vigor aún después del vencimiento del plazo de la rescisión o resolución del presente contrato, haciéndose responsable el contratado de los daños y perjuicios que pudiera irrogar la difusión de datos o informes no publicados.....

De conformidad con lo establecido en la normativa europea sobre protección de datos vigente en el Reglamento (UE) 2016/679, del Parlamento Europeo y del Consejo de 27 de abril de 2016 y la Ley de Protección de Datos Personales Argentina N°25.326.....

Le informamos que los datos personales a los que la Organización de Estados Iberoamericanos para la Educación, Ciencia y Cultura (OEI) pueda tener acceso en la tramitación de este procedimiento serán tratados con la exclusiva finalidad de verificar la capacidad del candidato para la correcta ejecución del contrato. Los datos objeto del tratamiento no serán cedidos a terceros o a proveedores externos, salvo lo establecido por la legislación vigente.....

La base legítima del tratamiento en cuestión será la aplicación de medidas precontractuales o la ejecución del contrato civil y comercial en el caso de los adjudicatarios. La Organización de Estados Iberoamericanos para la Educación, Ciencia y Cultura (OEI) conservará los datos mientras tenga lugar la relación contractual entre las partes, conservándose bloqueados los datos posteriormente por el tiempo mínimo que exige la legislación vigente.....

Los datos personales del proveedor serán publicados en nuestra web <https://oei.int/contrataciones> por criterios de transparencia en la contratación, este tratamiento es necesario y usted consiente el mismo. Por lo tanto, la base que legitima el tratamiento de los datos es la ejecución del presente contrato y su consentimiento, así como el interés legítimo de la OEI.....

Puede ejercer sus derechos de acceso, rectificación, cancelación, oposición, portabilidad y limitación del tratamiento de sus datos dirigiéndose a Organización de Estados Iberoamericanos para la Educación, Ciencia y Cultura (OEI) en C/ Bravo Murillo, 38. 28015 Madrid o a [proteccion.datos@oei.int](mailto:proteccion.datos@oei.int), acompañando copia de su DNI acreditando debidamente su identidad. En cualquier situación, Ud. tiene derecho a presentar una reclamación ante la Agencia Española de Protección de Datos (AEPD).....

F.A N.º 48 –02/2023

- CLAUSULA 28. Perfeccionamiento:** El presente contrato requiere para su perfeccionamiento de:.....
1. La firma de las partes.....
  2. La presentación de la Garantía de Cumplimiento de Contrato y Anticipo Financiero.....

Previa lectura y ratificación de las partes, en prueba de conformidad, se firman dos (2) ejemplares, de un mismo tenor y a un solo efecto, en la Ciudad Autónoma de Buenos Aires a los xx del xxxxx de 2023.

.....  
FIRMA "EL PROVEEDOR"  
ACLARACION.....  
DNI .....  
EN CALIDAD DE.....

.....  
FIRMA "OEI"  
SELLO

**ANEXO I**

Se deberán entregar los siguientes bienes:

ITEM	BIENES	DESCRIPCIÓN

**CRONOGRAMA DE ENTREGAS Y PAGOS:**

CUOTA	BIENES	% DE PAGO SEGÚN CONTRATO	FECHA DE ENTREGA	FECHA LÍMITE DE CERTIFICACIÓN

Los bienes deberán entregarse en XX.

.....  
 FIRMA "EL PROVEEDOR"  
 ACLARACION.....  
 DNI .....  
 EN CALIDAD DE.....

.....  
 FIRMA "OEI"  
 SELLO

### 3.2 MODELO DE GARANTIAS

#### 3.2.1 MODELO DE PÓLIZA DE SEGURO DE CAUCIÓN: GARANTIA DE MANTENIMIENTO DE OFERTA / CUMPLIMIENTO DE CONTRATO

*La póliza de seguro de caución deberá ajustarse a los modelos aprobados por Resolución N° 17047 de la Superintendencia de Seguros de la Nación. Las condiciones generales y particulares, deberán ajustarse a dicho modelo SIN EXCEPCIÓN.*

PÓLIZA N° [indicar el número]

#### CONDICIONES PARTICULARES

Esta Compañía [indicar el nombre de la Compañía Aseguradora], EL ASEGURADOR, con domicilio en [indicar el domicilio], en su carácter de garante solidario, con renuncia a los beneficios de excusión y división y con arreglo a las Condiciones Generales que forman parte de esta póliza y a las particulares que seguidamente se detallan, asegura a: XXXXXXXXXXXX. EL ASEGURADO, con domicilio en [indicar el Domicilio del Asegurado] el pago de hasta la suma de [indicar la moneda y el monto] que resulte adeudarle [indicar el nombre del Concursante] EL TOMADOR, con domicilio en XXXXXXXXXXXX por afectación de la garantía que de acuerdo a la ley, las bases de la licitación y el contrato, en su caso, está obligado a constituir según el objeto que se indica en las Condiciones Generales integrantes de esta póliza.

EL ASEGURADOR se obliga a cubrir hasta el importe total de la garantía que se exija, y mantener su vigencia mientras no se extingan las obligaciones cuyo cumplimiento se cubre.

#### OBJETO DE LA LICITACION

LICITACION PUBLICA NACIONAL OEI BUE LPN XXXXXXXXXXXX

El presente seguro regirá desde la 0 hora del día [indicar la fecha de la oferta] hasta la extinción de las obligaciones del TOMADOR cuyo cumplimiento cubre. Las cláusulas y anexos que seguidamente se detallan, firmadas y adheridas a las Condiciones Particulares, forman parte integrante de la presente póliza.

A los fines que hubiere lugar, EL ASEGURADOR, fija domicilio en: [indicar el domicilio]

Fecha: [indicar fecha de emisión de la póliza] Por y en nombre de la Compañía Aseguradora: (Firma) (Nombre y cargo) \_\_\_\_\_

Fecha: \_\_\_\_\_

En calidad de: [indicar: cargo u otra designación apropiada]

[Sello de la Compañía Aseguradora]

Deberá adjuntarse la transcripción de las condiciones generales tipo aplicables a las pólizas de seguro de caución.

*“Esta póliza ha sido aprobada por la Superintendencia de Seguros de la Nación (Resolución N° 17047)”  
[En el caso de pólizas emitidas por empresas argentinas]*

**3.2.2 MODELO DE GARANTIA BANCARIA: DE MANTENIMIENTO DE OFERTA**

[El banco completará este formulario de Garantía Bancaria según las instrucciones indicadas]  
 \_\_\_\_\_ [indicar el Nombre del banco, y la dirección de la sucursal que emite la garantía]

Beneficiario: Organización de Estados Iberoamericanos, para la Educación la Ciencia y la Cultura, CUIT: 30-69115712-8

Fecha: [indicar la fecha]

GARANTIA DE MANTENIMIENTO DE OFERTA No. \_\_\_\_\_ [indicar el número de Garantía]

Se nos ha informado que [indicar el nombre del Oferente] (en adelante denominado “el Oferente”) les ha presentado su oferta el [indicar la fecha de presentación de la oferta] (en adelante denominada “la oferta”) para la ejecución de XXXXXXXXXXXX bajo el llamado a Licitación No. XXXXXXXXXXXX (“el llamado”). Así mismo, entendemos que, de acuerdo con sus condiciones, una Garantía de Mantenimiento deberá respaldar dicha oferta. A solicitud del Oferente, nosotros [indicar el nombre del banco] por medio de la presente Garantía nos obligamos irrevocablemente a pagar a ustedes una suma o sumas, que no exceda(n) un monto total de [indicar la cifra en números expresada en la moneda del país del Comprador o su equivalente en una moneda internacional de libre convertibilidad], ([indicar la cifra en palabras]) al recibo en nuestras oficinas de su primera solicitud por escrito y acompañada de una comunicación escrita que declare que el Oferente está incurriendo en violación de sus obligaciones contraídas bajo las condiciones de la oferta, porque el Oferente: (a) ha retirado su oferta durante el período de validez establecido por el Oferente en el Formulario de Presentación de Oferta; o (b) si después de haber sido notificados por el Comprador de la aceptación de su oferta dentro del período de validez de la oferta como se establece en el Formulario de Presentación de Oferta, o dentro del período prorrogado por el Comprador antes de la expiración de este plazo, (i) no firma o rehúsa firmar el Contrato, si corresponde, o (ii) no suministra o rehúsa suministrar la Garantía de Cumplimiento de conformidad con las Instrucciones a los Oferentes. Esta Garantía expirará (a) en el caso del Oferente seleccionado, cuando recibamos en nuestras oficinas las copias del Contrato firmado por el Oferente y de la Garantía de Cumplimiento emitida a ustedes por instrucciones del Oferente, o (b) en el caso de no ser el Oferente seleccionado, cuando ocurra el primero de los siguientes hechos: (i) haber recibido nosotros una copia de su comunicación al Oferente indicándole que el mismo no fue seleccionado; o (ii) haber transcurrido treinta días después de la expiración de la oferta. Consecuentemente, cualquier solicitud de pago bajo esta Garantía deberá recibirse en esta institución en o antes de la fecha límite aquí estipulada.

\_\_\_\_\_ [Firma(s)]

FIRMA Y SELLO DEL GARANTE .....

NOMBRE DEL BANCO O DE LA INSTITUCIÓN FINANCIERA.....

DIRECCIÓN.....

FECHA.....

**3.2.3. MODELO DE GARANTIA BANCARIA: CUMPLIMIENTO DE CONTRATO**

*[El banco completará este formulario de Garantía Bancaria según las instrucciones indicadas]*

Fecha: *[indicar la fecha (día, mes, y año) de la presentación de la oferta]*  
 CP No. y Título: XXXXXXXXXXXX

Sucursal del banco u oficina *[nombre completo del Garante]*  
 Beneficiario: XXXXXXXXXXXX

GARANTIA DE CUMPLIMIENTO No.: *[indicar el número de la Garantía]*

Se nos ha informado que *[nombre completo del Proveedor]* (en adelante denominado “el Proveedor”) ha sido adjudicado en la XXXXXXXXXXXX., fecha *[indicar día, y mes]* de *[indicar año]* con ustedes, para el suministro de “XXXXXXXXXXXX (en adelante denominado “el Contrato”). Además, entendemos que, de acuerdo con las condiciones de la Licitación y el Contrato, se requiere una Garantía de Cumplimiento del mismo. A solicitud del Proveedor, nosotros por medio de la presente garantía nos obligamos irrevocablemente a pagarles a ustedes una suma o sumas, que no excedan *[indicar la(s) suma(s) en cifras y en palabras]* contra su primera solicitud por escrito, acompañada de una declaración escrita, manifestando que el Proveedor está en violación de sus obligaciones en virtud del Contrato, sin argumentaciones ni objeciones capciosas, sin necesidad de que ustedes prueben o acrediten las causas o razones de su demanda o la suma especificada en ella. Esta garantía expirará a más tardar el *[indicar el número]* día de *[indicar el mes de [indicar el año]*, y cualquier reclamación de pago bajo esta garantía deberá ser recibida por nosotros en esta oficina en o antes de esa fecha. El banco deberá insertar la suma establecida en el Contrato y denominada como se establece en el mismo, ya sea en la(s) moneda(s) del Contrato o en una moneda de libre convertibilidad aceptable al Beneficiario.

La presente garantía regirá desde la 00 hora del día *[indicar la fecha de la firma del contrato]* hasta la extinción de las obligaciones del Proveedor cuyo cumplimiento cubre *[Firmas de los representantes autorizados del banco y del Proveedor]*

FIRMA Y SELLO DEL GARANTE .....

NOMBRE DEL BANCO O DE LA INSTITUCIÓN FINANCIERA.....

DIRECCIÓN.....

FECHA.....

**3.3. MODELO DE ACTA DE RECEPCIÓN / CERTIFICACION PROVISORIA / DEFINITIVA**

**3.3.1 MODELO DE ACTA DE RECEPCIÓN PROVISORIA**

**ACTA DE RECEPCION PROVISORIA**

<b>ENTRE REQUERENTE</b>	SEDRONAR		
<b>RAZÓN SOCIA DEL PROVEEDOR</b>		<b>CUIT</b>	
<b>FECHA DE SUSCRIPCIÓN DEL CONTRATO</b>		<b>LICITACIÓN PUBLICA NACIONAL</b>	OEI BUE LPN 05/2023
<b>DESCRIPCIÓN</b>		<b>LOTE/ÍTEM</b>	<b>CANTIDAD</b>
<b>E-MAIL PROVEEDOR</b>		<b>TELÉFONOS</b>	

El Organismo citado el día....., en presencia de los **responsables designados** por el mismo y abajo firmantes proceden a librar la certificación<sup>1</sup> de la / del recepción / rechazo de los / las bienes / prestaciones de servicios adjudicados / as a las empresa conforme con las prescripciones que se detallan.

En prueba de conformidad los Responsables Designados de Recepción, firman la presente acta de recepción provisoria, para proceder en un plazo no mayor a cinco (5) días hábiles a la Recepción Definitiva en caso de que todos los productos en este acto recibido cumplan con los lineamientos estipulados en el Pliego de la Licitación de la Referencia. Se detallan a continuación las siguientes observaciones:

Firma responsable Organismo:

Firma responsable Proveedor:

*[Una copia original de la presente acta será remitida a la OEI, junto con la posterior Acta de Recepción Definitiva]*

<sup>1</sup> Firma, aclaración y sello.



**3.3.2 MODELO DE ACTA DE RECEPCIÓN DEFINITIVA**

**ACTA DE RECEPCION DEFINITIVA**

<b>ENTRE REQUERENTE</b>	SEDRONAR		
<b>RAZÓN SOCIA DEL PROVEEDOR</b>		<b>CUIT</b>	
<b>FECHA DE SUSCRIPCIÓN DEL CONTRATO</b>		<b>LICITACIÓN PUBLICA NACIONAL</b>	OEI BUE LPN 05/2023
<b>DESCRIPCIÓN</b>		<b>LOTE/ÍTEM</b>	<b>CANTIDAD</b>
<b>E-MAIL PROVEEDOR</b>		<b>TELÉFONOS</b>	

El Organismo citado el día....., en presencia de los **responsables designados** por el mismo y abajo firmantes proceden a librar la certificación<sup>2</sup> de la / del recepción / rechazo de los / las bienes / prestaciones de servicios adjudicados a la empresa conforme con las prescripciones que se detallan.

En prueba de conformidad los Responsables Designados de Recepción, firman la presente acta de recepción definitiva certificando que durante la revisión no se encontraron fallas sobre los productos testeados, lo cual genera la aceptación de los entregables aquí detallados:

Firma responsable Organismo:

Firma responsable Proveedor:

*[Una copia original de la presente acta será remitida a la OEI, junto con la posterior Acta de Recepción Definitiva]*

<sup>2</sup> Firma, aclaración y sello.

**ANEXO 4. DOCUMENTACIÓN PROVEEDORES**  
DOCUMENTACIÓN A PRESENTAR

TIPO DE DOCUMENTACIÓN	DESCRIPCIÓN
<b>LEGAL</b>	<b>Sociedad Anónima (S.A.):</b>
	- Estatuto Social, con sus eventuales modificaciones. (Copia certificada)
	- Acta de designación de representante legal. (Acta de Asamblea de designación de Directores y Actas de Directorio de distribución de cargos en la que se nombra Presidente) - (Copia certificada)
	- Apoderados: Cuando la Sociedad resuelva hacerse representar por un apoderado, deberá acompañar el instrumento que acredite tal carácter y facultades suficientes. (Copia certificada)
	- Copia del DNI del firmante, suscripto en original por el mismo. (Presidente, y apoderado en caso de corresponder)
	<b>Sociedad de Responsabilidad Limitada (S.R.L.):</b>
	- Contrato Social, con sus eventuales modificaciones y/o cesión de cuotas. (Copia certificada)
	- Acta de Reunión Socios, designación de Gerentes, en caso de corresponder. (Copia certificada)
	- Apoderados: Cuando la Sociedad resuelva hacerse representar por un apoderado, deberá acompañar el instrumento que acredite tal carácter y facultades suficientes. (Copia certificada)
	- Copia del DNI del firmante, suscripto en original por el mismo. (Gerente/s, y apoderado en caso de corresponder)
	<b>Sociedades de Hecho</b>
	- Copia del DNI de cada uno de los socios o titular, según corresponda, suscripta en original por su titular.
	<b>Otras (UTE / APCA):</b>
	- Cada miembro de UTE/ APCA deberá presentar su documentación de acuerdo al tipo de sociedad antes indicado en el presente Anexo. - De acuerdo a la indicado en la CGC 2.7 del Pliego de Bases y Condiciones Generales de la Licitación (CGL) y a lo indicado en la CPC 2.7 del presente. - Anexo 5 (Guía para la presentación de APCA y UTE).
<b>Persona Humana (NO APLICA):</b>	
- Copia DNI (Frente y Dorso) suscripta en original por su titular. - DDJJ de Ganancias y Bienes Personales - Certificación de Ingresos suscripta por Contador Público y Legalizada ante el Consejo Profesional - DDJJ de I.V.A. - Informe de la Central de Deudores del B.C.R.A. suscripta en original por su titular.	
<b>ECONÓMICA FINANCIERA</b>	<b>S.A., S.R.L. u Otras, en caso de corresponder:</b> - Últimos Balances General firmados, auditados y certificados ante la autoridad que corresponda. (Copia simple suscripta en cada foja por Representante Legal)
<b>IMPOSITIVA</b>	<b>Persona Humana (NO APLICA), S.A., S.R.L, u otras:</b>

	- Copia de Constancia de Inscripción en AFIP, inicializada en todas sus fojas. (Suscripta por Representante Legal)
	- Copia de constancia de Inscripción a Ingresos Brutos, Convenio Multilateral o exenciones en caso de tenerlas. (Suscripta por Representante Legal).
<b>CARTA DE PRESENTACIÓN</b>	Nota de presentación haciendo mención a Reseña Histórica. Inicios, desarrollo del negocio, principales clientes, principales proveedores. Tendencia y/o concentración de la actividad. Actividad en la actualidad y perspectivas para el futuro.
<b>FORMULARIO</b>	Deberá presentar la documentación junto con el <a href="#">Formulario 2.6</a>

Se deberá presentar la documentación que corresponda de acuerdo al tipo societario, las enunciadas en este apartado no son limitantes para otros tipos societarios.

**ANEXO 5 – UTE/APCA****GUIA PARA LA PRESENTACION DE OFERTAS EN EL SUPUESTO DE QUE EL OFERENTE DESEE REALIZAR UN CONSORCIO DE COOPERACIÓN**

La presente tiene como objeto establecer la documentación mínima exigida para la presentación de oferta en el supuesto de que el oferente desee constituir un consorcio de cooperación:

**ETAPAS DEL PROCESO****1.- PRESENTACION DE LA OFERTA**

- a) En primer lugar y junto con la oferta, deberán acompañar el contrato del Consorcio de Cooperación con los requisitos mínimos exigidos por la normativa vigente conforme surge del modelo acompañado, conforme [Anexo I](#). El contrato deberá estar firmado por todas aquellas empresas que hayan manifestado su intención de asociación.
- b) La póliza correspondiente a la garantía del mantenimiento de oferta deberá ser emitida con el nombre de las empresas y CUIT de cada una de ellas que hayan manifestado el interés de asociación y deberá estar debidamente certificada ante escribano público, conforme [Anexo II](#).
- c) Los documentos adjuntos deberán ser suscriptos, por todos los representantes legales de cada empresa que haya manifestado su interés.
- d) Cada empresa deberá remitir la documentación formal que corresponda para cada una de ellas conforme a lo establecido en el anexo 4 del pliego de bases y condiciones particulares.

**2.- UNA VEZ ADJUDICADO**

- a) Las empresas remitirán el contrato firmado el cual deberá estar debidamente certificado mediante escribano público.
- b) Deberán volver a realizar la DDJJ de transferencia bancaria conforme surge del modelo remitido al efecto, conforme [Anexo III](#).
- c) Deberán acompañar el correspondiente trámite de inscripción del contrato de cooperación en la IGJ.
- d) Las pólizas que deban presentarse luego de la adjudicación serán emitidas con el nombre que surja del contrato constitutivo y, además deberá constar en la misma los respectivos CUIT de ambas empresas, junto con la certificación de las firmas ante escribano público, conforme [Anexo IV](#).

**3.- SUSCRIPCION DEL CONTRATO**

- a) Al momento de la suscripción del contrato, no deberá existir ningún trámite previo que surja del contrato de cooperación.
- b) Se deberá contar con las pólizas emitidas conforme los requisitos exigidos.

**ANEXO I (MODELO CONTRATO APCA)****CONTRATO DE CONSORCIO DE COOPERACIÓN**

En la Ciudad Autónoma de Buenos Aires, a los xx del mes de xx de dos mil veintidós, (*denominación de la sociedad 1 y tipo de sociedad*), sociedad constituida por escritura N.º xxx del xx de diciembre de xxxx pasada ante la escribanía de (*indicar localidad, nombre del/de la escribano/a*) al folio xxx del Registro xxxx a su cargo, inscrita ante la Inspección General de Justicia bajo el número xxxx del Libro x de Sociedades por Acciones, con fecha xx de xxxx de 20xx, con domicilio legal en (*indicar dirección, localidad, provincia*), CUIT xx-xxxxxxx-x, representada en este acto por su (*cargo, Nombres Apellidos*), (*nacionalidad*), (*tipo y número de documento*), legitimado para representar a la sociedad en este acto por (*indicar tipo de poder habilitante*) de fecha (*día/mes/año*), pasada ante la escribanía (*indicar localidad, nombre del/de la escribano/a*), obrante a los Folios xxx del Libro de Actas de Directorio, por una parte, en adelante (**nombre de la empresa**); y (*denominación de la sociedad 2 y tipo de sociedad*), una sociedad constituida, por escritura N.º xx de fecha (*día/mes/año*) pasada ante la escribanía (*indicar localidad, nombre del/de la escribano/a*), obrante al folio N.º xxx del Registro N.º xxx a su cargo, inscrita ante la Inspección General de Justicia con fecha (*día/mes/año*) bajo el N.º xxxx del Libro xxx, tomo x de (*tipo de sociedad*)., con domicilio en (*indicar dirección, localidad, provincia*), CUIT xx-xxxxxxx-x, representada en este acto por (*cargo, Nombres Apellidos*), (*nacionalidad*), (*tipo y número de documento*), legitimado para representar a la sociedad en este acto por (*indicar tipo de poder habilitante*) con fecha (*día/mes/año*), pasada ante la escribanía (*indicar localidad, nombre del/de la escribano/a*), obrante al folio xxx del Registro xxx a su cargo, que para todos los fines legales se denominará (**nombre de la empresa**), convienen celebrar el presente **CONTRATO DE CONSORCIO DE COOPERACIÓN**, a tenor de lo normado por los artículos 1470 y siguientes del Código Civil y Comercial de la Nación, y los requisitos del Numeral 2.7. del Pliego de Bases y Condiciones Generales Licitación Pública (CGL) de la Organización de Estados Iberoamericanos para la Educación, la Ciencia y la Cultura utilizado en el marco de la Licitación Pública Nacional OEI BUE LPN xx/20xx, sujeto a las siguientes cláusulas y condiciones:

**PRIMERA – OBJETO**: El Consorcio tiene por objeto llevar adelante hasta su finalización los trabajos que le fueron adjudicados en la Licitación Pública OEI BUE LPN xx/20xx “**Nombre completo de la licitación**”, que fuera convocada por la Organización de Estados Iberoamericanos para la Educación, la Ciencia y la Cultura Oficina Nacional Argentina (OEI).

**SEGUNDA – VIGENCIA**: El presente contrato regirá desde su suscripción hasta la conclusión definitiva y aprobación por parte del comitente de los trabajos que constituyen su objeto.

**TERCERA DENOMINACIÓN**: El Consorcio se denominará “**CONSORCIO DE COOPERACIÓN xxxxxxxxx**”.

**CUARTA – DOMICILIO**: Para todos los efectos que deriven del presente contrato, el Consorcio tendrá su domicilio en (*indicar dirección, localidad, provincia*).

**QUINTA – FONDO COMÚN OPERATIVO**: El fondo común operativo se constituirá con el aporte efectuado por (*nombre de la sociedad 1*) en un xx % y (*nombre de la sociedad 2*) en un xx % y ascenderá a la suma de (*indicar valor en letras y números*) que las partes se obligan a integrar en el plazo de diez (10) días corridos contados a partir de la suscripción del presente. En caso de ser necesario, las partes se comprometen a integrar nuevas sumas dinerarias, en la proporción - consignada más arriba, al solo requerimiento del representante del Consorcio. El fondo operativo permanecerá indiviso hasta la finalización de la vigencia del Consorcio.

**SEXTA – OBLIGACIONES Y DERECHOS – ADMINISTRACIÓN - FACTURACION**: Las partes se obligan a ejecutar todas las tareas que sean de su competencia específica y resulten necesarias y conducentes a la consecución del objeto del contrato, en tiempo y forma según el

cronograma aprobado por el comitente. La administración del Consorcio estará en cabeza de (*indicar nombre de la sociedad*), quien emitirá las facturas por los servicios adjudicados por cuenta y orden del Consorcio, en tiempo y forma de acuerdo al cronograma aprobado por el comitente y rendirá cuentas de su gestión a medida que se reciban o efectúen pagos. El costo de la administración del Consorcio será del (*indicar porcentaje en letras y números*) del monto bruto de los ingresos percibidos en función del contrato celebrado con el comitente. Las partes podrán acordar la percepción de ganancias parciales, en tanto y en cuanto, a criterio de la administración del Consorcio, ello no entorpezca el cumplimiento de su objeto. Tales ganancias serán recibidas a cuenta de lo que resulte de las cuentas finales de la gestión. Una vez que ambas partes hayan aprobado las cuentas finales, el saldo resultante será distribuido entre ellas en proporción a su participación en el Consorcio. A los efectos de agilizar la comunicación entre las partes, éstas constituyen domicilios electrónicos en las siguientes direcciones: (*indicar mail o mails de contacto*). El liderazgo del Consorcio corresponderá a (**nombre de la empresa**). Las partes integrarán los equipos de trabajo afectados a la ejecución de los servicios contratados, de acuerdo a sus áreas de especialidad, competencias y capacidades, conforme los requerimientos de tales servicios.

**SÉPTIMA – PARTICIPACIÓN:** La participación de las partes en el Consorcio será la siguiente:

(*nombre de la sociedad 1 y porcentaje en letras y números*)

(*nombre de la sociedad 2 y porcentaje en letras y números*)

**OCTAVA – RESPONSABILIDAD:** Las partes serán mancomunada y solidariamente responsables frente al comitente y a terceros, de todas las obligaciones con causa en el presente Contrato de Consorcio de Cooperación. Entre las partes, si una de ellas se viera obligada a cumplir con una obligación que hubiera correspondido cancelar a la otra, tendrá derecho a repetir el pago, a tenor de lo dispuesto por el artículo 840 del Código Civil y Comercial de la Nación. Si la obligación fuera de hacer, el costo que hubiera demandado su cumplimiento deberá ser reintegrado a la parte cumplidora a los valores previstos en el Contrato con el comitente. La repetición delo pago podrá efectuarse por compensación con la suma de la ganancia que le correspondiera percibir a la parte incumplidora.

**NOVENA – ADOPCIÓN DE DECISIONES:** Excepto aquellas decisiones de mero trámite, que quedan a cargo de la administración del Consorcio, las restantes serán adoptadas por unanimidad de los miembros del Consejo Directivo, (*Indicar forma de representación a modo de ejemplo: estará integrado por un representante titular y un suplente de cada una de las partes*), en ocasión de las reuniones que celebrarán con la eventual participación del representante técnico del Consorcio. Tales reuniones se celebrarán con una periodicidad mínima de un (*indicar lapso de tiempo*) y máxima de (*indicar lapso de tiempo*). No obstante, si resultara indispensable adoptar alguna decisión de manera urgente, la administración del Consorcio citará a los miembros del Consejo Directivo a una reunión de emergencia, notificando la misma por medio de correo electrónico a los domicilios constituidos en la cláusula SEXTA del presente, con un plazo mínimo de cuarenta y ocho (48) horas de anticipación. Ambas partes se obligan a no entorpecer las decisiones técnicas que cada una de ellas deba adoptar en función de sus competencias específicas y exclusivas. Si una de las partes no cumpliera con este compromiso, la decisión final quedará a cargo del representante técnico del Consorcio. En cada una de las reuniones que celebren las partes, se labrará un Acta que será volcada al Libro de Actas que llevará la administración del Consorcio. Las partes designan como sus representantes para integrar el Consejo Directivo a las siguientes personas:

*Socio 1 designa a:*

*Indicar nombre apellido, DNI, domicilio del titular y suplente*

*Socio 2 designa a:*

*Indicar nombre apellido, DNI, domicilio del titular y suplente*

Si se produjera la vacancia de los cargos de Consejeros Titular y Suplente de una de las partes del Consorcio, o de ambas, (*Indicar Socio 1 y Socio 2*) se obligan a designar mediante nota firmadas por el representante legal nuevos Consejeros para integrar debidamente el Consejo Directivo.

**DÉCIMA – REPRESENTANTES:** La representación legal del Consorcio será ejercida por el (*Indicar nombre apellido, DNI, dirección y dirección electrónica personal*). En caso de imposibilidad momentánea de éste para ejercer el cargo, lo suplirá transitoriamente el (*Indicar nombre apellido, DNI, dirección y dirección electrónica personal*). Si se produjera la vacancia del cargo por renuncia, incapacidad, destitución o fallecimiento de ambos, las partes procederán a designar por unanimidad un nuevo representante legal, ya sea titular o suplente, según corresponda. La representación técnica del Consorcio, será ejercida por (*Indicar nombre apellido, DNI, dirección y dirección electrónica personal*) y, en caso de imposibilidad temporaria de ejercer dicha función, alternativamente lo suplirá (*Indicar nombre apellido, DNI, dirección y dirección electrónica personal*). Si se produjera la vacancia del cargo por renuncia, incapacidad, destitución o fallecimiento de *ambos* (*Indicar nombre de la sociedad líder de la asociación*), quien asume el liderazgo técnico del Consorcio, procederá a designar otro representante técnico.

**DÉCIMO PRIMERA – EJERCICIO CONTABLE – CONTABILIDAD:** El representante legal del Consorcio deberá mantener una detallada y ordenada documentación y contabilidad de las operaciones realizadas, según criterios y procedimientos previamente aprobados por el Consejo Directivo del Consorcio. A ese efecto, deberá llevar los libros de comercio que fueren necesarios conforme a la ley y confeccionar los estados de situación patrimonial, atribución de resultados y rendición de cuentas, proponiendo a las partes su aprobación dentro de los sesenta días posteriores al cierre del ejercicio de que se trate, el cual se producirá el (*Indicar día mes año*). Dicha documentación, deberá reflejar adecuadamente y mediante técnicas contables usuales, todas las operaciones llevadas a cabo en ese período y los resultados económicos obtenidos. Los costos incurridos por cualquiera de las partes en la ejecución de los servicios, serán aprobados por simple mayoría de las firmas consorciadas. La diferencia entre la facturación por la ejecución de los servicios y los costos en que se incurriera por el mismo concepto, o sea el margen, será distribuido entre las partes conforme mecanismos previamente aprobados por el Consejo Directivo y de acuerdo a la siguiente proporción: a) Sociedad xx %; b) Sociedad: xx %.

**DÉCIMO SEGUNDA – MODIFICACIÓN DEL CONTRATO:** Lo acordado por las partes en el presente contrato, sólo podrá ser modificado por la decisión unánime de éstas y con la aprobación previa y expresa del comitente.

**DÉCIMO TERCERA – DERECHO DE RECESO – ADMISIÓN DE NUEVOS MIEMBROS:** Las partes se obligan a mantener su participación en el Consorcio hasta la conclusión definitiva de los trabajos y aprobación de los mismos por el comitente. Si por causas de fuerza mayor extraordinaria una de las partes se viera imposibilitada de continuar prestando los servicios a los que se ha comprometido al efectuar la oferta ante el comitente, la otra podrá optar entre asumirlos a su cargo y costa o sustituir a la parte imposibilitada por otra con iguales cualificaciones técnicas y económicas, en ambos casos con la conformidad previa y expresa del comitente.

**DÉCIMO CUARTA – INCUMPLIMIENTO:** El incumplimiento grave de una de las partes a las obligaciones asumidas frente al comitente o frente a la otra parte, y los incumplimientos menores reiterados en más de tres oportunidades, producirán su exclusión del Consorcio de la parte incumplidora, dando derecho a la otra parte a proceder del modo establecido en la cláusula DÉCIMO TERCERA del presente. Si uno de los representantes del Consorcio –legal y/o técnico– a criterio de cualquiera de las partes incumpliera sus funciones una vez de manera grave o reiterada en más de tres veces en casos más leves xxxxxx procederá a su destitución, ya sea

*motu proprio* o a instancias de xxxxxxxx, procediéndose en tal caso según lo previsto en la cláusula DÉCIMA del presente.

**DÉCIMO QUINTA – EXTINCIÓN Y LIQUIDACIÓN:** El presente Consorcio de Cooperación se extinguirá por las siguientes causas: a) Por el cumplimiento del objeto y aprobación de los trabajos por el comitente; b) por la imposibilidad de cumplimiento del objeto, por causas ajenas a la voluntad de las partes, tales como, pero no excluyentes de otras, la fuerza mayor que impida de manera absoluta el cumplimiento, la decisión del comitente de rescindir el contrato celebrado con el Consorcio, etc. Si la extinción se produjera por el cumplimiento del objeto y aprobación de los trabajos por el comitente, una vez aprobadas por las partes las cuentas finales, se procederá a liquidar el saldo que hubiere, asignando el (*indicar porcentaje letra y numero*) a (*Sociedad 1*) y el (*indicar porcentaje letra y numero*) a (*Sociedad 2*). Si la extinción se produjera por las razones consignadas en el punto b) de esta cláusula, se efectuará una rendición de cuentas parcial que abarque hasta el momento de producción de la causa de extinción; el saldo que hubiere a ese momento se mantendrá en reserva hasta la finalización definitiva de los trabajos, si es que éstos pudieran seguir ejecutándose por al menos una de las partes (ya sea de manera exclusiva o mediante la incorporación de una nueva parte), a fin de hacer frente a eventuales deudas u obligaciones de causa anterior a la fecha de extinción. Concluidos los trabajos y aprobados por el comitente, se procederá a liquidar el saldo existente al momento de la extinción y luego de deducidas las sumas que se hubieran pagado por los conceptos antes indicados, se procederá a liquidarlo asignando el mismo en los porcentajes consignados más arriba.

**DÉCIMO SEXTA – RESOLUCIÓN DE CONFLICTOS:** A todos los efectos de este contrato las **PARTES** constituyen, respectivamente, los domicilios indicados en el encabezamiento del presente, donde serán válidas todas las citaciones, notificaciones, intimaciones y requerimientos, judiciales o extrajudiciales. Así mismo, ante cualquier controversia, divergencia, reclamación o duda en la interpretación, aplicación, ejecución, cumplimiento o exclusión, así como por indemnización de los daños y perjuicios resultantes de este contrato, o que se refiera a él mismo, y que las PARTES declaran conocer y aceptar íntegramente, sometiéndose a los Tribunales Nacionales en lo Civil y Comercial Federal, con asiento en la Ciudad de Buenos Aires, debiéndose considerar, como domicilios constituidos a todos los efectos, los fijados en este contrato.

El contrato se interpretará de conformidad con las leyes de la República Argentina, debiendo someterse a los Tribunales Nacionales Civiles y Comerciales Federales, con renuncia expresa a cualquier otra jurisdicción que les pudiera corresponder, por cualquier motivo o causa derivada de su interpretación y ejecución.

**DÉCIMO SÉPTIMA – DOMICILIOS:** Las partes constituyen domicilios a los efectos del presente Contrato, en los siguientes: a) (*Indicar sociedad 1 y domicilio completo*). b) (*Indicar sociedad 2 y domicilio completo*). En dichos domicilios serán tenidas por válidas todas las comunicaciones, notificaciones e intimaciones que deban cursarse entre las partes, y subsistirán mientras su modificación no sea notificada de modo fehaciente a la otra parte. Las comunicaciones, notificaciones o intimaciones que se cursaran vía correo electrónico a los domicilios electrónicos consignados en la cláusula SEXTA del presente, serán tenidas por válidas cuando la otra parte acuse recibo del correo recibido por ese medio.

En prueba de conformidad, se firman dos ejemplares del mismo tenor y a un solo efecto, en el lugar y fecha consignados al comienzo.



ANEXO II (MODELO POLIZA APCA)

Póliza de Seguro de Caucción

GARANTIA DE MANTENIMIENTO DE OFERTA

EMISION	POLIZA N°
FECHA	NUMERO

CONDICIONES PARTICULARES

Compañía de Seguros (El Asegurador), con domicilio en , en su carácter de fiador solidario, con renuncia a los beneficios de excusión y división y con arreglo a las Condiciones Generales que forman parte de esta Póliza y a las particulares que seguidamente se detallan, aseguran a:

**NOMBRE DEL ORGANISMO CORRESPONDIENTE**  
(El Asegurado), con domicilio en:  
(1000) C.FEDERAL CAPITAL FEDERAL

el pago en efectivo de hasta la suma de:

**MONTO SEGUN CORRESPONDA Y EN LA MONEDA QUE CORRESPONDA**

que resulte adeudarle:

(El Tomador), con domicilio en: **EMPRESA 1 Y EMPRESA 2** **CUIT EMPRESA 1 Y CUIT EMPRESA 2**  
**DOMICILIO DENUNCIADO EN EL CONTRATO CONSTITUTIVO**

Por afectación de la garantía que de acuerdo a la ley, las bases de licitación y el contrato, en su caso está obligado a constituir, según el objeto que se indica en las Condiciones Generales integrantes de esta póliza. Objeto de la licitación o el contrato:

GARANTIA DE **SEGUN CORRESPONDA** EN EL MARCO DE LA CONTRATACIÓN

-----

SE DEJA CONSTANCIA QUE EL NOMBRE DEL ASEGURADO DEBERA LEERSE

-----

El presente seguro regirá desde las 0 hs. del 4 de MARZO de 2022 hasta la extinción de las obligaciones del Tomador cuyo cumplimiento

Agente:  
Matrícula:

Firma y Adaración del Asegurador

10084

\*Los asegurados podrán solicitar información ante la Superintendencia de Seguros de la Nación con relación a la situación económica financiera de la entidad aseguradora, dirigiéndose personalmente o por nota a Julio A. Roca 721 (C.C. 1067), Capital Federal, o a los teléfonos 4343-9090, 4331-0188 o 4331-7456". Esta póliza ha sido aprobada por la Superintendencia de Seguros de la Nación, Resolución General N° 17.047, de fecha 9 de Diciembre de 1982.

**ANEXO III (MODELO DDJJ PROVEEDOR PARA APCA)**

<b>DECLARACIÓN JURADA CONSORCIO DE COOPERACIÓN</b>											
<b>DATOS PROVEEDOR</b>											
RAZON SOCIAL: <b>CONSORCIO DE COOPERACION EMPRESA 1 Y EMPRESA 2</b>											
DOMICILIO:											
LOCALIDAD:						CÓDIGO POSTAL:					
PROVINCIA: <b>DOMICILIO LEGAL CONSIGNADO EN EL CONTRATO DE CONSTITUCIÓN</b>											
TELÉFONO: (        )											
E-MAIL:											
CUIT (11 Dígitos)											

**EL CUIT CORRESPONDERA A LA EMPRESA QUE FACTURE**

<b>DATOS CUENTA BANCARIA PARA DEPÓSITOS / TRANSFERENCIAS:</b>											
TITULAR: <b>TODOS LOS DATOS SE CORRESPONDERAN A LA EMPRESA QUE FACTURE</b>											
BANCO:						NRO. SUCURSAL:					
TIPO DE CUENTA:						NRO. CUENTA:					
GBU (22 dígitos)											
CUIT (Titular de la Cuenta):											

POR MEDIO DE LA PRESENTE, AUTORIZO A LA ORGANIZACIÓN DE ESTADOS IBEROAMERICANOS A REALIZAR EL PAGO EN CUALQUIER CONCEPTO POR VIA BANCARIA, CONSIDERANDO ESTE COMO RECIBO DE PAGO, QUEDANDO BAJO MI RESPONSABILIDAD CUALQUIER MODIFICACION QUE EL BANCO REALICE EN MIS DATOS BANCARIOS.

FIRMA REPRESENTANTE 1:											
ACLARACIÓN:											
EN CALIDAD DE											
TIPO Y NRO DE DOCUMENTO											
FECHA:											
FIRMA REPRESENTANTE 2:											
ACLARACIÓN:											
EN CALIDAD DE											
TIPO Y NRO DE DOCUMENTO											
FECHA:											

**LA DDJJ DEBERA ESTAR SUSCRITA POR 2 REPRESENTANTES LEGALES. UNO DE CADA EMPRESA**

**Importante:** No se aceptarán DDJJ incompletas, con enmiendas ni tachaduras. Caso contrario la Organización de Estados Iberoamericanos (OEI) retendrá los pagos, hasta la correcta recepción de la misma, sin excepción alguna.

Es responsabilidad del proveedor, informar mediante el envío de una nueva DDJJ, cualquier tipo de cambio de los datos bancarios. De no recibir dicha documentación la OEI considerará válida la última cuenta bancaria registrada.

Los firmantes prestan conformidad para que todos los pagos se realicen a la cuenta declarada en el marco de las obligaciones asumidas en este contrato.

\*\*\*\*\*

**ANEXO IV (MODELO POLIZA APCA)**

**Póliza de Seguro de Caucción**

**EJECUCION DE CONTRATO, ANTICIPO FINANCIERO O GARANTIA DE SERVICIO TECNICO**

EMISION <b>FECHA</b> <input style="width: 90%; height: 20px;" type="text"/>	POLIZA N° <b>NUMERO</b> <input style="width: 90%; height: 20px;" type="text"/>
<b>CONDICIONES PARTICULARES</b>	
Compañía de Seguros _____ (El Asegurador), con domicilio en _____, en su carácter de fiador solidario, con renuncia a los beneficios de excusión y división y con arreglo a las Condiciones Generales que forman parte de esta Póliza y a las particulares que seguidamente se detallan, aseguran a:	
<b>NOMBRE DEL ORGANISMO CORRESPONDIENTE</b> (El Asegurado), con domicilio en: _____ (1000) C.FEDERAL CAPITAL FEDERAL	
el pago en efectivo de hasta la suma de:	
<b>MONTO SEGUN CORRESPONDA Y EN LA MONEDA QUE CORRESPONDA</b>	
que resulte adeudarle:	
<b>CONSORCIO DE COOPERACION EMPRESA 1 Y EMPRESA 2</b> <b>CUIT EMPRESA 1 Y CUIT EMPRESA 2</b> (El Tomador), con domicilio en: <b>DOMICILIO DENUNCIADO EN EL CONTRATO CONSTITUTIVO</b>	
Por afectación de la garantía que de acuerdo a la ley, las bases de licitación y el contrato, en su caso está obligado a constituir, según el objeto que se indica en las Condiciones Generales integrantes de esta póliza. Objeto de la licitación o el contrato:	
GARANTIA DE <b>SEGUN CORRESPONDA</b> EN EL MARCO DE LA CONTRATACIÓN  ----- SE DEJA CONSTANCIA QUE EL NOMBRE DEL ASEGURADO DEBERA LEERSE ----- -----	
El presente seguro regirá desde las 0 hs. del 4 de MARZO de 2022 hasta la extinción de las obligaciones del Tomador cuyo cumplimiento	
Agente: Matricula:	<input style="width: 100%; height: 40px;" type="text"/> Firma y Adaración del Asegurador

10084

\*Los asegurados podrán solicitar información ante la Superintendencia de Seguros de la Nación con relación a la situación económica financiera de la entidad aseguradora, dirigiéndose personalmente o por nota a Julio A. Roca 721 (C.C. 1067), Capital Federal, o a los teléfonos 4343-9090, 4331-0188 o 4331-7456".  
 Esta póliza ha sido aprobada por la Superintendencia de Seguros de la Nación, Resolución General N° 17.047, de fecha 9 de Diciembre de 1982.

**GUIA PARA LA PRESENTACION DE OFERTAS EN EL SUPUESTO DE QUE EL OFERENTE SEA UNA UNION TRANSITORIA DE EMPRESAS (U.T.E.)**

La presente tiene como objeto establecer la documentación mínima exigida para la presentación de oferta en el supuesto de un oferente que desee constituir una Unión Transitoria de Empresa (U.T.E.):

**ETAPAS DEL PROCESO**

**1.- PRESENTACION DE LA OFERTA**

- a) En primer lugar, y junto con la oferta, deberán acompañar el contrato constitutivo de UTE que cumpla con los requisitos mínimos exigidos por la normativa vigente conforme surge del modelo acompañado [Anexo I](#). El contrato deberá estar firmado por todas aquellas empresas que hayan manifestado su intención de asociación.
- b) La póliza correspondiente a la garantía del mantenimiento de oferta deberá ser emitida con el nombre de las empresas y CUIT de cada una de ellas que hayan manifestado el interés de asociación y deberá estar debidamente certificada por escribano público. [Anexo II](#).
- c) Todo documento deberá ser suscripto por todos los representantes legales de cada empresa que haya manifestado su interés.
- d) Cada empresa deberá remitir la documentación formal que corresponda para cada una de ellas conforme lo estipulado en el anexo 4 del pliego de bases y condiciones particulares.

**2.- UNA VEZ ADJUDICADO**

- a) Las empresas deberán realizar las gestiones correspondientes a efectos de poder formalizar la UTE.
- b) Deberán acompañar toda la documentación que surja de su nacimiento exigida por la Inspección General de Justicia (IGJ).
- c) Una vez inscripta la UTE, se deberá enviar la constancia de inscripción de AFIP y además se deberá acompañar el CBU de la cuenta bancaria abierta al efecto, que deberá estar informado en la DDJJ según [Anexo III](#).
- d) Las pólizas que deban presentarse luego de la adjudicación serán emitidas por la UTE con su nombre y CUIT correspondiente, además, deberán estar debidamente certificadas por escribano público, conforme [Anexo IV](#).

**3.- SUSCRIPCION DEL CONTRATO**

- a) Al momento de la suscripción del contrato la UTE no deberá tener ningún tramite pendiente.
- b) Se deberá contar con las pólizas emitidas conforme los requisitos exigidos.

**ANEXO I (MODELO DE CONTRATO UTE)**

En la ciudad de Buenos Aires, a los (...) días del mes de (...) de dos mil veintidós, entre (...) **SOCIEDAD ANONIMA**, con domicilio en (...), de esta ciudad, en adelante (...); (...) **SOCIEDAD ANONIMA**, con domicilio en (...), de (...), en adelante (...); (...) **SOCIEDAD ANONIMA**, con domicilio en (...) de (...), en adelante (...); y (...) **SOCIEDAD ANONIMA**, con domicilio en (...) de (...), en adelante, (...); también designadas como la **PARTE** o las **PARTES**, según corresponda, y representadas, respectivamente, por los abajo firmantes en su nombre, con facultades suficientes a este efecto, acuerdan constituir una Unión Transitoria de Empresas sujeta al régimen previsto en el Tomo IV, Libro Tercero, Capítulo 16, Sección 4 del Código Civil y Comercial artículos 1463 a 1469 respectivamente.

**PRIMERA – NOMBRE Y ANTECEDENTES:** El nombre de la Unión Transitoria de Empresas será (...) **UNION TRANSITORIA DE EMPRESAS**. Los respectivos datos de inscripción registral y las correspondientes resoluciones de los órganos sociales de las **PARTES** que autorizan esta Unión Transitoria de Empresas, se detallan a continuación:

1.- (...): Inscripción original: Número (...), Folio (...), Libro (...), Tomo (...), de Estatutos de Sociedades Anónimas Nacionales, de fecha (...) y modificación por cambio de denominación Número (...), Folio (...), Libro (...), Tomo (...), de Sociedades Anónimas, de fecha (...). La resolución especial consta en Acta de Directorio n° (...), de fecha (...), labrada a fojas (...) del Libro de Actas de Directorio n° (...) de la Sociedad. -

2.- (...): (...). -

3.- (...): (...). -

4.- (...): (...). -

**SEGUNDA – OBJETO:** La Unión Transitoria de Empresas tiene por objeto el desarrollo y ejecución de la obra: (...); y el cumplimiento de su contrato, modificaciones o ampliaciones. El objeto de la Unión Transitoria de Empresas comprende también la realización de todas las actividades, prestaciones, servicios y suministros, complementarios, accesorios o adicionales de la obra que es el objeto principal, obligándose las **PARTES** a cumplir con todas las obligaciones relativas a la construcción de la obra, y cumplimiento del contrato, modificaciones, ampliaciones y adecuaciones, sea con medios propios o contratados. -

Corresponderán íntegramente a la Unión Transitoria de Empresas, todos los ingresos por obra realizada. Todos estos ingresos, como así los provenientes del fondo operativo y aportaciones en dinero suministrados por las **PARTES** a la Unión Transitoria de Empresas, serán obligatoriamente depositados en las cuentas bancarias de la Unión Transitoria de Empresas, para su administración o disposición ulterior por los representantes de la Unión Transitoria de Empresas. Serán por cuenta de la Unión Transitoria de Empresas, todos los gastos que directa o indirectamente se originen con motivo de la construcción y ejecución de la obra, y de su contrato, que son su objeto. Todos estos gastos se pagarán con transferencias o cheques de las cuentas bancarias de la Unión Transitoria de Empresas. -

Sobre las cuentas bancarias de la Unión Transitoria de Empresas sólo podrán librarse cheques con la firma conjunta de las personas que constituyen el representante de la Unión Transitoria de Empresas. Cada una de las personas que constituyen este representante podrá delegar su firma para este caso, en una o más personas que autorice a ese fin. Para el depósito de cheques y otros valores en las cuentas bancarias, bastará la firma de una de las personas que constituyen el representante de la Unión Transitoria de Empresas, o de cualquiera de los autorizados por ellas. -

**TERCERA – DURACION:** La duración de la Unión Transitoria de Empresas será igual a la de la ejecución de la obra especificada en la **CLAUSULA SEGUNDA**, más su plazo de garantía y

conservación, y se extenderá hasta que la Unión Transitoria de Empresas perciba el total de sus créditos y pague todas sus obligaciones. -

**CUARTA – DOMICILIO:** El domicilio de la Unión Transitoria de Empresas se constituye en (...). -

**QUINTA – PARTICIPACIONES:** Las **PARTES** participarán en partes iguales, en todos los resultados, pérdidas o ganancias de la Unión Transitoria de Empresas, en sus ingresos y gastos, en sus obligaciones y derechos, en las contribuciones debidas al fondo común operativo, en el financiamiento, gastos generales, fianzas, garantías y cualquier otro concepto relacionado con las actividades comunes. -

**SEXTA – FONDO OPERATIVO. RESPONSABILIDAD:** Como fondo operativo de la Unión Transitoria de Empresas se fija la cantidad de XXXXXXX pesos (\$ XXXXX. -) que será integrado por las **PARTES** en las respectivas proporciones de participación. Las **PARTES** se obligan a adecuar este fondo en la medida en que fuera necesario para la ejecución de la obra mencionada en la **CLAUSULA SEGUNDA**, de acuerdo con las decisiones al respecto del Consejo de Dirección de la Unión Transitoria de Empresas. Las **PARTES** serán ante la Repartición Comitente responsables mancomunadamente solidarias por los actos y operaciones que deban desarrollar o ejecutar por el objeto de la Unión Transitoria de Empresas; y serán responsables simplemente mancomunadas por las obligaciones que contraigan por él frente a terceros, sean personas físicas o jurídicas, públicas o privadas. -

La quiebra de una o más de una de las **PARTES** no producirá la extinción de este contrato, que continuará con las restantes, asumiendo éstas la participación proporcional y correspondiente a la o las fallidas. -

**SEPTIMA – REPRESENTACION DE LA UNION TRANSITORIA DE EMPRESAS:** Serán representantes de la Unión Transitoria de Empresas, (...), (...), (...), y (...) en forma conjunta. El domicilio de estos representantes es (...). -

La calidad de representante de la Unión Transitoria de Empresas de la **PARTE** o de las **PARTES** que eventualmente sean excluidas de la Unión Transitoria de Empresas conforme con las siguientes **CLAUSULAS DECIMO SEXTA** y **DECIMO SEPTIMA**, se tendrá por automáticamente revocada cuando ocurra tal exclusión.

**OCTAVA – CONSEJO DE DIRECCION:** La Unión Transitoria de Empresas estará conducida por un Consejo de Dirección, quien decidirá todas las cuestiones relativas a ella, en forma originaria, si tal cuestión no es de la competencia de uno de los funcionarios que establezca el Consejo de Dirección. Y en última instancia, en caso de discrepancias de alguna de las **PARTES**, con la decisión de alguno de esos funcionarios en la materia de su competencia. En especial, el Consejo de Dirección decidirá:

1°. - Sobre los retiros de fondos de la Unión Transitoria de Empresas, por las **PARTES**.

2°. - Sobre las controversias con la Repartición Comitente. -

3°. - Sobre la aprobación de la liquidación final de la Unión Transitoria de Empresas. -

4°. - Sobre la iniciación de acciones judiciales. -

5°. - Sobre la emisión de pagarés o letras de cambio. -

6°. - Sobre las provisiones de fondos por las **PARTES** en exceso de las establecidas en la siguiente **CLAUSULA NOVENA**, que sean necesarias para el cumplimiento del objeto de la Unión Transitoria de Empresas. -

7°. - Sobre la contratación de personal y equipos para la ejecución de la obra mencionada en la **CLAUSULA SEGUNDA**.

8°. - Sobre todos los asuntos que una o más de una de las **PARTES** someta a su decisión. -

9°. - Sobre las modificaciones al contrato de obra mencionado en la **CLAUSULA SEGUNDA** o a la Unión Transitoria de Empresas. -

10°. - Sobre todos los temas que hagan al buen desarrollo del contrato de la obra mencionado en

la **CLAUSULA SEGUNDA**, en particular la subcontratación de obras o servicios a la **PARTE** o a las **PARTES** o a terceros. -

11°. - Sobre los otros casos especiales previstos en las restantes cláusulas de este contrato. -

El Consejo de Dirección estará formado por XXXXX (X) miembros, uno por cada **PARTE**. Cada **PARTE** designará el miembro que le corresponda del Consejo de Dirección, que actuará como su representante en él. Las **PARTES** podrán designar otro representante en el Consejo de Dirección, en cuyo caso, cada uno de ellos actuará como representante alterno de la **PARTE** que lo designó, valiendo a todos los efectos, la presencia conjunta de ambos representantes de una **PARTE**, como la de un solo miembro del Consejo de Dirección. -

El o los representantes de cada **PARTE**, se designarán mediante comunicación escrita dirigida a las otras **PARTES**. En casos excepcionales, especialmente en caso de imposibilidad de asistencia de las personas anteriormente designadas, éstas podrán ser sustituidas por un apoderado designado por escrito al efecto por la **PARTE** o las **PARTES** de que se traten. -

La calidad de miembros del Consejo de la Unión Transitoria de Empresas del o de los representantes o autorizados de la **PARTE** o de las **PARTES** que eventualmente sean excluidas de la Unión Transitoria de Empresas conforme con las siguientes **CLAUSULAS DECIMO SEXTA** y **DECIMO SEPTIMA**, caducarán automáticamente cuando ocurra tales exclusiones. -

No se pagará ninguna dieta ni remuneración a los representantes en el Consejo de Dirección, por su asistencia a las reuniones del Consejo. -

El quórum del Consejo de Dirección será de cuatro representantes, uno por cada **PARTE**. -

Las decisiones del Consejo de Dirección se adoptarán por el XX % (XXXXX por ciento) de los votos, teniendo cada **PARTE** derecho a un (1) voto únicamente; salvo cuando se decida sobre la iniciación de acciones judiciales contra la Repartición Comitente o sobre la rescisión del contrato de obra mencionado en la **CLAUSULA SEGUNDA**, ya que en estos dos supuestos la decisión del Consejo de Dirección se adoptará por unanimidad, es decir, por el 100 % (cien por ciento) de los votos.-

El Consejo de Dirección se reunirá con la frecuencia que aconseje el desarrollo de la obra mencionada en **CLAUSULA SEGUNDA** y las cuestiones que se planteen. Cualquiera de las representantes que lo integran o cualquiera de las **PARTES** podrá convocarlo citando a su constitución y fijando el orden del día, con una antelación no menor a dos (2) días, salvo casos de urgencia. Se levantará el acta de cada reunión con expresión de todos los puntos tratados en ella por el representante que haya citado a la reunión o por uno de los de la **PARTE** que lo hubiera hecho. Cada acta se levantará en XX (X) ejemplares, uno por cada **PARTE** y otro para la Unión Transitoria de Empresas.

Cualquier divergencia surgida dentro del Consejo de Dirección será dirimida por las **PARTES** directamente entre ellas, por unanimidad. -

**NOVENA – OBLIGACIONES DE CADA PARTE:** Las **PARTES** realizarán en conjunto la obra mencionada en la **CLAUSULA SEGUNDA**, proporcionando cada una de ellas en sus respectivos porcentajes de participación el dinero necesario para ello, en las fechas y por los montos para cada una de ellas, que se indican en el Compromiso de Aportaciones de las **PARTES**, que se agrega como anexo del presente y que, debidamente firmado por las **PARTES**, lo integra y establece las obligaciones esenciales de cada **PARTE** al respecto.-

Además, al mismo fin de la realización conjunta de la obra mencionada en la **CLAUSULA SEGUNDA**, cada **PARTE** proporcionará en sus respectivos porcentajes de participación, el dinero que se requiere en exceso del Compromiso aludido, los equipos, el personal, los materiales y todo lo necesario para la realización de la obra mencionada en la **CLAUSULA SEGUNDA** y el cumplimiento de sus otras obligaciones, o subcontratando trabajos, todo según lo decida el Consejo de Dirección o los funcionarios de la Unión Transitoria de Empresas que él

eventualmente designe.-

La falta de provisión por una de las **PARTES** de cualquiera de los equipos comprometidos, su retiro sin acuerdo de las otras **PARTES** antes de terminada la obra mencionada en la **CLAUSULA SEGUNDA** y su falta de reposición inmediata en caso de destrucción de los equipos o de secuestro, o de medidas de ejecución forzada contra ellos, constituirán incumplimientos graves que autorizan a las otras **PARTES**, previa intimación a la **PARTE** o las **PARTES** incumplidoras para que en no más de cinco (5) días cumplan con la provisión del equipo faltante o afectado por las medidas indicadas, a que procedan, a elección de la **PARTE** o las **PARTES** cumplidoras, a suministrar el equipo faltante a cargo de la **PARTE** o las **PARTES** incumplidoras, a los precios de plaza, o a contratar su suministro por un tercero, así mismo con cargo a la **PARTE** o las **PARTES** incumplidoras.-

El dinero, demás bienes, su uso, el personal directo y los otros servicios o prestaciones que así lo determine el Consejo de Dirección, que proporcionen las **PARTES** a la Unión Transitoria de Empresas, serán con cargo a la Unión Transitoria de Empresas, cuyo importe o procedimiento de liquidación, determinará el Consejo de Dirección. -

Es obligación además de cada una de las **PARTES**, avisar y notificar en forma fehaciente a las demás **PARTES**, dentro de las 48 horas, cualquier documentación o notificación recibida que haga a la responsabilidad u obligación de la Unión Transitoria de Empresas. Las **PARTES** o la **PARTE** que omitiere esta obligación será exclusivamente responsable de las consecuencias que produzcan la omisión o de los perjuicios que resulten de sus eventuales decisiones inconsultas, sin poder tener como propios, los beneficios que resulten de ellas. -

**DECIMA – NORMAS CONTABLES:** Según corresponda.

**UNDECIMA – ADMISION DE NUEVOS MIEMBROS:** Para la admisión de nuevos miembros de la Unión Transitoria de Empresas se requerirá la conformidad unánime de todas las **PARTES**. Ninguna de las **PARTES** podrá ceder o transferir sus cuotas, derechos, obligaciones o intereses relativos o emergentes de la Unión Transitoria de Empresas, o del contrato de obra mencionado en la **CLAUSULA SEGUNDA**, a terceros o a otra **PARTE** u otras **PARTES**, sin el previo consentimiento unánime y por escrito de las restantes **PARTES** a las cuales no se les cedió o transfirió ni ceden o transfieren esos cuotas, derechos, obligaciones o intereses. -

**DUODECIMA – EXCLUSIVIDAD:** La exclusividad y comunidad de intereses que surgen de la Unión Transitoria de Empresas, quedan exclusivamente limitados a la ejecución de la obra mencionada en la **CLAUSULA SEGUNDA** y a sus posibles adicionales, accesorios y servicios complementarios. -

**DECIMO TERCERA – SANCIONES:** Si alguna o algunas de las **PARTES** no cumpliera en tiempo apropiado, con la obligación de proveer fondos u otras prestaciones a su cargo, y la otra u otras **PARTES** hubieran cumplido total o parcialmente con tal provisión o prestación, se aplicarán automáticamente intereses a favor de la **PARTE** o las **PARTES** cumplidoras, a la tasa de intereses que se capitalizarán cada treinta (30) días corridos, sobre los fondos o sobre el valor de plaza de la prestación que la **PARTE** o las **PARTES** cumplidoras hubieran cumplido en defecto de la **PARTE** o las **PARTES** incumplidoras. El incumplimiento no significará la liberación de ninguna responsabilidad u obligación para la **PARTE** o las **PARTES** incumplidoras, ni del derecho que tenga la **PARTE** o las **PARTES** cumplidoras para resarcirse del perjuicio. La **PARTE** o las **PARTES** cumplidoras tendrán derecho a cobrar de la **PARTE** o las **PARTES** incumplidoras la suma adelantada o valor de plaza de la prestación cumplida, más sus acrecidos fijados, mediante su pago directo por la Unión Transitoria de Empresas, a cuenta de los créditos que la **PARTE** o las **PARTES** incumplidoras tengan por cualquier causa contra la Unión Transitoria de Empresas, o de cualquier otro bien de la **PARTE** o las **PARTES** incumplidoras. En el caso de que la otra **PARTE** o **PARTES** no cubriesen la provisión de fondos o no cumpliesen con la prestación faltante



de la **PARTE** o las **PARTES** incumplidoras, y que ese incumplimiento genere perjuicio a la Unión Transitoria de Empresas o a la otra u otras **PARTES**, la **PARTE** o las **PARTES** incumplidoras asumirán los daños económicos totales, más una cláusula penal a favor de la Unión Transitoria de Empresas o a la otra u otras **PARTES**, según a quién afecte el perjuicio, igual a los fondos que no se proveyó o a valor de la prestación que no se cumplió, con los mismos intereses fijados al comienzo de esta cláusula. Todo sin perjuicio de la eventual exclusión de la **PARTE** o las **PARTES** incumplidoras, que además se produzca por su o sus incumplimientos, conforme con lo previsto en las siguientes **CLAUSULAS DECIMO SEXTA Y DECIMO SEPTIMA** del presente. -

**DECIMO CUARTA – DISOLUCION Y LIQUIDACION:** Concluido el plazo de vigencia de la Unión Transitoria de Empresas o el cumplimiento de la ejecución de la obra que son su objeto y su eventual plazo de prórroga, o extinguida su contratación por cualquier causa, y transcurrido el plazo de garantía, si correspondiera, se procederá a la disolución de la Unión Transitoria de Empresas y a su liquidación, que concluirá con la redacción del balance final para su aprobación por el Consejo de Dirección. Los equipos, herramientas, instalaciones, y todo otro bien provistos por las **PARTES** a la Unión Transitoria de Empresas, les serán devueltos, respectivamente, a la **PARTE** o las **PARTES** que los proveyó y los adquiridos por la Unión Transitoria de Empresas serán distribuidos entre las **PARTES** de común acuerdo. A falta de tal acuerdo, se procederá a su venta a terceros en remate público de esos bienes adquiridos por la Unión Transitoria de Empresas. Si a juicio del Consejo de Dirección, antes de la finalización de la obra mencionada en la **CLAUSULA SEGUNDA**, existieren utilidades líquidas realizadas, él podrá disponer la distribución de utilidades, a cuenta del resultado final, como así, distribuciones provisorias previas, siempre a cuenta, pero en este caso, con cargo de devolución, si posteriormente el juicio del Consejo de Dirección es el que no existen utilidades líquidas realizadas. -

**DECIMO QUINTA – SEPARACION:** Las **PARTES** no se separarán durante la vigencia de la Unión Transitoria de Empresas. -

**DECIMO SEXTA – EXCLUSION EN GENERAL:** La Unión Transitoria de Empresas, en principio, no es rescindible. -

Sin embargo, si una o más de una de las **PARTES** entra en convocatoria de acreedores o quiebra, toma medidas para terminar sus negocios por causa de su incapacidad para pagar sus deudas, o fuera puesta bajo administración judicial, provisional o definitivamente, o padece embargo o restricciones sobre la disponibilidad de sus bienes que afecten la contratación de la obra mencionada en la **CLAUSULA SEGUNDA** y que no levantara o solucionara dentro de un plazo razonable de intimada por alguna o algunas de las restantes **PARTES**, ésta o éstas podrán excluir o sustituir de la Unión Transitoria de Empresas a la **PARTE** o las **PARTES** en falta.-

La **PARTE** o las **PARTES** excluidas o sustituidas, participarán en los beneficios sólo hasta la fecha de su exclusión o sustitución, de acuerdo a sus porcentajes de participación que tuvieran en ese dicho momento, los que se liquidarán previo a su requerimiento por diez (10) días, a la finalización del plazo establecido en la **CLAUSULA TERCERA**. La **PARTE** o las **PARTES** excluidas o sustituidas participarán de las pérdidas de acuerdo a sus porcentajes de participación que tuvieran en ese momento, hasta la finalización de la obra mencionada en la **CLAUSULA SEGUNDA** o del cumplimiento total de las obligaciones contraídas por la Unión Transitoria de Empresas. Esta participación en las pérdidas será exigible de inmediato que cada pérdida ocurra, a la **PARTE** o las **PARTES** excluidas o sustituidas. La **PARTE** o las **PARTES** excluidas o sustituidas responderán por todos los daños y perjuicios ocasionados a la Unión Transitoria de Empresas, inmediatos, mediatos y causales. La rendición de cuentas a la **PARTE** o las **PARTES** excluidas o sustituidas, sólo deberá efectuárseles, en la misma oportunidad en que deberá establecerse la liquidación de sus participaciones en beneficios. -

En caso de incumplimiento de cualquiera de sus obligaciones por una o más de una de las

**PARTES**, que implique un riesgo de incumplimiento serio de las obligaciones del contrato de la obra mencionado en la **CLAUSULA SEGUNDA**, o que faculte contractualmente a la Repartición Comitante a resolver el contrato de la obra mencionado en la **CLAUSULA SEGUNDA**, la restante o restantes **PARTES**, previa intimación al cumplimiento íntegro de la o las obligaciones en cuestión, dentro de un plazo de quince (15) días corridos o el menor que exijan las circunstancias, podrán excluir o sustituir a la **PARTE** o las **PARTES** incumplidoras, con las mismas consecuencias indicadas en el párrafo precedente.-

En todos los casos el equipo, maquinarias, instalaciones y cualquier otro bien provisto por la **PARTE** o las **PARTES** excluidas a la Unión Transitoria de Empresas, permanecerá, sin cargo, a disposición de la otra u otras **PARTES** si ellas así lo requieren, para la realización de la obra mencionada en la **CLAUSULA SEGUNDA**. -

**DECIMO SEPTIMA – EXCLUSION EN PARTICULAR, POR INCUMPLIMIENTO DE APORTACIONES EN DINERO:** El incumplimiento de una o más de una de las **PARTES**, de su obligación de proporcionar dinero a la Unión Transitoria de Empresas conforme con el Compromiso de Aportaciones de las **PARTES**, anexo al presente, será también causa de exclusión de la Unión Transitoria de Empresas de la **PARTE** o las **PARTES** incumplidoras, en este caso, automática, esto es, por la sola circunstancia de que ocurra la circunstancia, u ocurran las circunstancias, que seguidamente se indican, sin necesidad de interpelación previa, ni de declaración de la exclusión, ni por la otra u otras **PARTES**, ni por alguna autoridad administrativa o judicial, cuando se dé alguna o varias de las siguientes circunstancias:

I.- Que, para alguna de las fechas indicadas en el Compromiso de Aportaciones de las **PARTES**, la **PARTE** o las **PARTES** de que se traten, no ingresen en la o en las cuentas de la Unión Transitoria de Empresas la totalidad del dinero que debieron ingresar como sus aportaciones con esa fecha según lo estipulado en el referido Compromiso, y no los ingresen dentro del plazo de un (1) mes contado a partir de la fecha en que se incurrió en ese incumplimiento. Para que el ingreso posterior a esa fecha, y dentro de ese mes desde ella, sea o complete la totalidad de la que la **PARTE** o las **PARTES** incumplidoras debieron ingresar a aquella fecha, el ingreso posterior debe ser simultáneamente, tanto del importe original pendiente de ingreso a la fecha en cuestión como de sus intereses calculados a la misma tasa determinada en la anterior **CLAUSULA DECIMO TERCERA**. -

II.- Que para dos fechas consecutivas de las indicadas en el aludido Compromiso, la **PARTE** o las **PARTES** de que se trate no ingresen en la o las cuentas de la Unión Transitoria de Empresas, la totalidad del dinero que debieron ingresar como sus aportaciones en cada una de esas fechas, según lo estipulado en el referido Compromiso, y no los ingresen, en cada caso, dentro del plazo de diez (10) días corridos contado a partir de cada fecha en que se incurrió en esos incumplimientos. Para que los ingresos posteriores a cada una de esas fechas y dentro de los respectivos diez (10) días desde ellas, sea o complete la totalidad de lo que la **PARTE** o las **PARTES** incumplidoras debieron ingresar a cada una de aquellas fechas, el ingreso posterior deberá ser simultáneamente tanto del importe original pendiente calculados a cada fecha en cuestión, como de sus intereses calculados a la tasa determinada fijada en la anterior **CLAUSULA DECIMO TERCERA**. -

III.- O para tres fechas separadas por otras entre ellas, de las indicadas en el aludido Compromiso, la **PARTE** o las **PARTES** de que se traten no ingresen en la o las cuentas de la Unión Transitoria de Empresas, la totalidad del dinero que debieron ingresar como sus aportaciones en cada una de esas fechas, según lo estipulado en el referido Compromiso y continúen sin ingresarlas en cada caso durante diez (10) días corridos contados a partir de cada fecha en que se incurrió en esos incumplimientos. Para que los ingresos posteriores a cada una de esas fechas y dentro de los respectivos diez (10) días desde ellas, sea o complete la totalidad

de lo que la **PARTE** o las **PARTES** incumplidoras debieron ingresar a cada una de aquellas fechas, el ingreso posterior debe ser simultáneamente tanto del importe original pendiente a cada fecha en cuestión, como de sus intereses calculados a la tasa determinada en la anterior **CLAUSULA DECIMO TERCERA**. -

La **PARTE** o las **PARTES** excluidas o sustituidas, participarán en los beneficios sólo hasta la fecha de su exclusión o sustitución, de acuerdo a sus porcentajes de participación que tuvieran en ese dicho momento, los que se liquidarán previo a su requerimiento por diez (10) días, a la finalización del plazo establecido en la **CLAUSULA TERCERA**. La **PARTE** o las **PARTES** excluidas o sustituidas participarán de las pérdidas de acuerdo a sus porcentajes de participación que tuvieran en ese momento, hasta la finalización de la obra mencionada en la **CLAUSULA SEGUNDA** o del cumplimiento total de las obligaciones contraídas por la Unión Transitoria de Empresas. Esta participación en las pérdidas será exigible de inmediato que cada pérdida ocurra, a la **PARTE** o las **PARTES** excluidas o sustituidas. La **PARTE** o las **PARTES** excluidas o sustituidas mantendrán su responsabilidad mancomunadamente solidaria ante la Repartición Comitente y terceros, hasta la finalización del contrato de obra que se mencionada en la **CLAUSULA SEGUNDA** y todas sus obligaciones. La **PARTE** o las **PARTES** excluidas o sustituidas responderán por todos los daños y perjuicios ocasionados a la Unión Transitoria de Empresas, inmediatos, mediatos y causales. La rendición de cuentas a la **PARTE** o las **PARTES** excluidas o sustituidas, sólo deberá efectuárseles, en la misma oportunidad en que deberá establecerse la liquidación de sus participaciones en beneficios. -

La **PARTE** o las **PARTES** excluidas automáticamente conforme con esta cláusula, podrán ser sustituidas por un tercero, por las otras **PARTES**. -

**DECIMO OCTAVA – JURISDICCION Y DOMICILIO:** A todos los efectos de este contrato las **PARTES** constituyen, respectivamente, los domicilios indicados en el encabezamiento del presente, donde serán válidas todas las citaciones, notificaciones, intimaciones y requerimientos, judiciales o extrajudiciales. Así mismo, ante cualquier controversia, divergencia, reclamación o duda en la interpretación, aplicación, ejecución, cumplimiento o exclusión, así como por indemnización de los daños y perjuicios resultantes de este contrato, o que se refiera a él mismo, y que las **PARTES** declaran conocer y aceptar íntegramente, sometiéndose a los Tribunales Nacionales en lo Civil y Comercial Federal, con asiento en la Ciudad de Buenos Aires, debiéndose considerar, como domicilios constituidos a todos los efectos, los fijados en este contrato.

El contrato se interpretará de conformidad con las leyes de la República Argentina, debiendo someterse a los Tribunales Nacionales Civiles y Comerciales Federales, con renuncia expresa a cualquier otra jurisdicción que les pudiera corresponder, por cualquier motivo o causa derivada de su interpretación y ejecución.

**DECIMO NOVENA – PRINCIPIOS GENERALES DEL ACUERDO:** Las **PARTES** fundan su relación en el principio de la buena fe y recíproca comprensión de sus exigencias legítimas y la razonable interpretación de las cláusulas precedentes. La interpretación de las obligaciones de este contrato y de la Unión Transitoria de Empresas deberá ser coherente con lo establecido en el contrato de la obra mencionado en la **CLAUSULA SEGUNDA** y su documentación previa. En concordancia con todo ello, las **PARTES** acuerdan que para el caso de porcentajes menores de incumplimiento de alguna o algunas de sus aportaciones en dinero que son motivo de exclusión según la anterior **CLAUSULA DECIMO SEPTIMA**, convendrán un régimen de reducción de la participación de la precedente **CLAUSULA QUINTA** de la **PARTE** o las **PARTES** incumplidoras, que reemplazará al ser acordado y para el único supuesto de tales incumplimientos menores, a la exclusión prevista en la citada **CLAUSULA DECIMO SEPTIMA**. A su vez, las **PARTES** se comprometen que, ante cualquier diferencia entre ellas, no se producirá la suspensión o paralización de los trabajos, absteniéndose de cualquier acto unilateral que pueda provocar el

atraso o incumplimiento de las obligaciones contraídas con la Repartición Comitente. -  
Asimismo, si alguna de las cláusulas del presente contrato de Unión Transitoria de Empresa fuese nula o inválida o ineficaz ante las **PARTES** o terceros, las **PARTES** igualmente mantendrán los derechos y obligaciones de fondo y forma, y resultados económicos y seguridades de las **PARTES** establecidas en el contrato respectivo de la Unión Transitoria de Empresas, debiéndose ajustar las futuras relaciones jurídicas a esta circunstancia, a cuyo fin las **PARTES** elaborarán los acuerdos complementarios o modificatorios e idóneos y adoptarán las figuras jurídicas necesarias a tal efecto.-

**VIGESIMA - ADECUACIONES:** Las **PARTES** se comprometen además a adecuar este contrato a todas las exigencias que eventualmente les requiera la Inspección General de Justicia o la Repartición Comitente, que pudieran no estar recogidos en el presente. -

**VIGESIMO PRIMERA - INSCRIPCION:** Cualquiera de las **PARTES** individual e indistintamente, o las XXXX en conjunto, efectuarán la inscripción de la Unión Transitoria de Empresas, con las facultades de práctica, incluidas las de delegar y sustituir las gestiones de mero trámite e introducir en nombre de las sociedades firmantes, cualquier modificación o aclaración a este contrato, que sea requerido para su inscripción por la Inspección General de Justicia. -

En el lugar y fecha arriba indicados, se suscriben cinco (X) ejemplares del presente, de un mismo tenor y a un solo efecto, uno para cada **PARTE** y otro para ser presentado para su registro. -

**ANEXO II (MODELO POLIZA UTE)**

**Póliza de Seguro de Caucción**

**GARANTIA DE MANTENIMIENTO DE OFERTA**

EMISION <b>FECHA</b> <input style="width: 90%; height: 20px;" type="text"/>	POLIZA Nº <b>NUMERO</b> <input style="width: 90%; height: 20px;" type="text"/>
<b>CONDICIONES PARTICULARES</b>	
Compañía de Seguros _____ (El Asegurador), con domicilio en _____, en su carácter de fiador solidario, con renuncia a los beneficios de excusión y división y con arreglo a las Condiciones Generales que forman parte de esta Póliza y a las particulares que seguidamente se detallan, aseguran a:	
<b>NOMBRE DEL ORGANISMO CORRESPONDIENTE</b> (El Asegurado), con domicilio en: _____ (1000) C.FEDERAL CAPITAL FEDERAL	
el pago en efectivo de hasta la suma de:	
<b>MONTO SEGUN CORRESPONDA Y EN LA MONEDA QUE CORRESPONDA</b>	
que resulte adeudarle:	
(El Tomador), con domicilio en: _____ <b>EMPRESA 1 Y EMPRESA 2</b> <b>CUIT EMPRESA 1 Y CUIT EMPRESA 2</b> <b>DOMICILIO DENUNCIADO EN EL CONTRATO CONSTITUTIVO</b>	
Por afectación de la garantía que de acuerdo a la ley, las bases de licitación y el contrato, en su caso está obligado a constituir, según el objeto que se indica en las Condiciones Generales integrantes de esta póliza. Objeto de la licitación o el contrato:	
GARANTIA DE <b>SEGUN CORRESPONDA</b> EN EL MARCO DE LA CONTRATACIÓN  ----- SE DEJA CONSTANCIA QUE EL NOMBRE DEL ASEGURADO DEBERA LEERSE ----- -----	
El presente seguro regirá desde las 0 hs. del 4 de MARZO de 2022 hasta la extinción de las obligaciones del Tomador cuyo cumplimiento	
Agente: Matricula:	<input style="width: 100%; height: 40px;" type="text"/> Firma y Adaración del Asegurador

10084

\*Los asegurados podrán solicitar información ante la Superintendencia de Seguros de la Nación con relación a la situación económica financiera de la entidad aseguradora, dirigiéndose personalmente o por nota a Julio A. Roca 721 (C.C. 1067), Capital Federal, o a los teléfonos 4343-9090, 4331-0188 o 4331-7456".  
 Esta póliza ha sido aprobada por la Superintendencia de Seguros de la Nación, Resolución General N° 17.047, de fecha 9 de Diciembre de 1982.

## ANEXO III (MODELO DDJJ PROVEEDOR PARA UTE)

**OEI**

Organización de Estados  
Iberoamericanos  
Organização de Estados  
Ibero-americanos

**DECLARACIÓN JURADA****DATOS PROVEEDOR**

RAZON SOCIAL: NOMBRE SELECCIONADO EN EL CONTRATATO SEGUIDO DE LA SIGLA UTE	
DOMICILIO: EL CONSTITUIDO EN EL CONTRATO	
LOCALIDAD:	CÓDIGO POSTAL:
PROVINCIA:	
TELÉFONO: (      )	
E-MAIL:	
CUIT (11 Dígitos)	EL CUIT SE CORRESPONDERA CON EL DE LA UTE

**DATOS CUENTA BANCARIA PARA DEPÓSITOS / TRANSFERENCIAS:**

TITULAR: COMPLETAR CON LOS DATOS DE LA CUENTA ABIERTA POR LA UTE AL EFECTO	
BANCO:	NRO. SUCURSAL:
TIPO DE CUENTA:	NRO. CUENTA:
CBU (22 dígitos)	
CUIT (Titular de la Cuenta):	
<p>POR MEDIO DE LA PRESENTE, AUTORIZO A LA ORGANIZACIÓN DE ESTADOS IBEROAMERICANOS A REALIZAR EL PAGO EN CUALQUIER CONCEPTO POR VIA BANCARIA, CONSIDERANDO ESTE COMO RECIBO DE PAGO, QUEDANDO BAJO MI RESPONSABILIDAD CUALQUIER MODIFICACION QUE EL BANCO REALICE EN MIS DATOS BANCARIOS.</p>	
FIRMA REPRESENTANTE (*)	
ACLARACIÓN: DEBERA ESTAR SUSCRIPTA POR EL REPRESENTANTE LEGAL DE LA UTE	
EN CALIDAD DE:	
TIPO Y NRO DE DOCUMENTO:	
FECHA:	

**Importante:** No se aceptarán DDJJ incompletas, con enmiendas ni tachaduras. Caso contrario la Organización de Estados Iberoamericanos (OEI) retendrá los pagos, hasta la correcta recepción de la misma, **sin excepción alguna.**

Es responsabilidad del proveedor, informar mediante el envío de una nueva DDJJ, cualquier tipo de cambio de los datos bancarios. De no recibir dicha documentación la OEI considerará válida la última cuenta bancaria registrada.

(\*) Se deja constancia que la presente Declaración Jurada ha sido suscripta de puño y letra por el Representante, siendo la presente digitalización copia fiel de la original.

DOCUMENTACION INTERNA

F. CG N° 030/2- 02/2021

ANEXO IV (MODELO POLIZA UTE)

Póliza de Seguro de Caucción

GARANTIA EJECUCION DE CONTRATO, ANTICIPO FINANCIERO Y GARANTIA DE SERVICIO TECNICO

EMISION <b>FECHA</b>	POLIZA N° <b>NUMERO</b>
-------------------------	----------------------------

CONDICIONES PARTICULARES

**NOMBRE DEL ORGANISMO CORRESPONDIENTE**  
(El Asegurado), con domicilio en:  
(1000) C.FEDERAL CAPITAL FEDERAL

el pago en efectivo de hasta la suma de:  
**MONTO SEGUN CORRESPONDA Y EN LA MONEDA QUE CORRESPONDA**

que resulte adeudarle:  
**NOMBRE SELECCIONADO EN EL CONTRATO CONSTITUTIVO SEGUIDO DE LA SIGLA UTE**  
(El Tomador), con domicilio en:  
**DOMICILIO CONSTITUIDO EN EL CONTRATO**      **CUIT: EL CORRESPONDIENTE A LA UTE**

Por afectación de la garantía que de acuerdo a la ley, las bases de licitación y el contrato, en su caso está obligado a constituir, según el objeto que se indica en las Condiciones Generales integrantes de esta póliza.

Objeto de la licitación o el contrato:

GARANTIA DE **SEGUN CORRESPONDA** EN EL MARCO DE LA CONTRATACIÓN

-----  
SE DEJA CONSTANCIA QUE EL NOMBRE DEL ASEGURADO DEBERA LEERSE  
-----  
-----

El presente seguro regirá desde las 0 hs. del 4 de MARZO de 2022 hasta la extinción de las obligaciones del Tomador cuyo cumplimiento

Agente:  
Matrícula:

--	--

Firma y Adaración del Asegurador

100584 "Los asegurados podrán solicitar información ante la Superintendencia de Seguros de la Nación, en su sede o a través de su sitio electrónico financiera de la entidad aseguradora, dirigiéndose personalmente o por nota a Julio A. Recca 721 (C.C. 1067), Capital Federal, o a los teléfonos 4343-9090, 4331-0188 o 4331-7456". Esta póliza ha sido aprobada por la Superintendencia de Seguros de la Nación, Resolución General N° 17.047, de fecha 9 de Diciembre de 1982.